

MANUAL DE SENYALITZACIÓ DE CAMINS I RUTES SENDERISTES DE MALLORCA

Article 35 de la Llei 13/2018, de 28 de desembre, de camins públics i rutes senderistes de Mallorca i Menorca, BOIB núm. 163 de 29 de desembre de 2018

1a part **Senyalització de Rutes Senderistes**

Palma, març 2023



Departament de
Sostenibilitat i
Medi Ambient
Consell de Mallorca

MANUAL DE SENYALITZACIÓ DE CAMINS I RUTES SENDERISTES DE MALLORCA

Article 35 de la Llei 13/2018, de 28 de desembre, de camins públics i rutes senderistes de Mallorca i Menorca, BOIB núm. 163 de 29 de desembre de 2018

1a part **Senyalització de Rutes Senderistes**

Palma, març 2023

Equip tècnic redactor

Sr. Josep Antoni Aguiló Ribas

Biòleg, Cap de Servei de Medi Ambient
(Direcció tècnica)

Sr. Antoni Reynés Trias

Coordinador de la Unitat de Pedra en Sec i Senderisme

Sr. Miguel Àngel Salvà Capó

Tècnic Grau Mitjà de la Unitat de Pedra en Sec i Senderisme

Sra. Diana Farràs i Serra

Tècnica Auxiliar d'Arts Plàstiques i disseny
(Secretaria Tècnica)

ÍNDEX

- 1. Introducció**
- 2. Identitat gràfica general**
 - 2.1. Tipus de senyals**
 - 2.2. El disseny**
 - 2.3. Elements gràfics bàsics**
 - 2.4. La toponímia**
- 3. Característiques tècniques**
 - 3.1. Els materials**
 - 3.2. Pautes bàsiques de control i manteniment**
- 4. Tipologia dels elements de senyalització**
 - 4.1. Senyals direccionals**
 - 4.2. Senyals complementaris**
 - 4.3. Senyals d'informació**
 - 4.4. Senyals interpretatius**
- 5. Làmines dels elements de senyalització**

Annex: recursos gràfics

1. Introducció

Aquest manual es crea per donar compliment a la Llei 13/2018 de camins públics i rutes senderistes de Mallorca i Menorca (BOIB núm. 163, de 29 de desembre de 2018, que a l'article 56 estableix que *Les rutes senderistes han de tenir elements de senyalització estàtica de caràcter informatiu, direccional i, si escau, interpretatiu, d'acord amb les condicions que s'estableixin a l'empara de l'article 35 d'aquesta llei o mitjançant el desplegament reglamentari del consell insular.*

Per altra part, l'article 35 de l'esmentada llei estableix que:

Per evitar la contaminació visual, homogeneïtzar l'estètica, normalitzar els formats i implantar un manual d'estil de senyalització de camins i rutes senderistes, el consell insular corresponent haurà d'elaborar una normativa de senyalització única que ha d'incorporar estàndards estètics, materials admesos, dimensions i altres característiques, que obligatòriament hauran de complir els diferents tipus de senyals que s'hi implantin. Igualment, el manual ha d'incorporar normes d'estil amb els criteris d'implantació, d'ubicació física i d'ús. Aquesta estratègia de senyalització s'ha de concebre des d'una concepció de xarxa i inclourà, en cada cas, informació bàsica amb el nom del camí, direccions i llargàries i panells amb plànols de situació i estructura de les rutes.

En aplicació dels criteris que fixi el manual de senyalització, correspon exclusivament a l'administració titular, implantar la senyalització perquè funcioni correctament el trànsit o perquè la informació a les persones usuàries sigui l'adequada. L'establiment i la conservació dels senyals d'interès d'altres entitats o persones, públiques o privades, correspon a les persones interessades, amb l'autorització prèvia de l'administració titular del camí. En cap cas no es permetrà l'ús de publicitat en sòl rústic.

Els senyals que s'utilitzin s'han d'ajustar, en tot cas, als models oficials previstos en el manual de senyalització aprovat, amb independència de l'administració, entitat o particular responsable de la senyalització. En tot cas, i per a identificar-la més bé, aquesta senyalització ha d'incorporar la identificació de l'administració titular del camí. Queda prohibit col·locar qualsevol senyal que no s'ajusti als estàndards i criteris fixats en el manual.

2. Identitat gràfica general

2.1 Tipus de senyals

Es defineixen 4 tipus de senyals a partir de la seva funció:

- Senyals direccionals.
- Senyals complementaris.
- Senyals informatius.
- Senyals interpretatius.

Cada un d'aquests senyals es compon d'un o dos elements portants i d'un panell o cartell que incorpora el contingut, a excepció de les balises, en les que la informació està plasmada en el mateix element portant.

Les dimensions de cada un d'aquests elements varia per a cada una de les tipologies esmentades.

2.2 El disseny

El disseny dels senyals es fonamenta en les següents pautes:

Llegibilitat, claredat i concreció

Els senyals han de ser llegibles, entenedors i identificables per garantir que la comunicació sigui percebuda i desxifrada correctament per les persones usuàries.

El contingut ha de ser bàsic i concís. Es prioritzarà el llenguatge visual i la utilització d'una simbologia senzilla, per a transmetre el missatge de manera clara, simplificada i fàcilment comprensible. A la vegada, haurà de ser prou eficient per poder ser i recordada per les persones usuàries.

Per assegurar-ne la correcta lectura, s'ha de respectar la tipologia, les dimensions del cos i els espais mínims entre lletres i entre línies definits en aquest manual.

Aquest manual també inclou un apartat amb els pictogrames més habituals que s'utilitzaran per tal d'aclarir i reforçar el missatge, i/o ajudar a la seva retenció per part de les persones usuàries.

Coherència, uniformitat i continuïtat

Per a donar coherència a la senyalització, s'estableixen uns criteris bàsics d'uniformitat i de continuïtat durant tot l'itinerari.

Visibilitat, seguretat i accessibilitat

Per tal de garantir la seva visibilitat i evitar que pugui suposar un obstacle, la senyalització se situarà, sempre que sigui possible, en paral·lel a la direcció del recorregut.

El seu emplaçament també facilitarà que durant el recorregut es pugui localitzar a suficient distància i que sigui accessible a totes les persones usuàries.

Per afavorir l'accessibilitat universal i visibilitat del contingut de la senyalització, s'han establert indicacions sobre criteris de tipografia, mida de lletra i contrast cromàtic entre tipografia/pictogrames i fons.

Control i manteniment

L'entitat promotora és la responsable d'aquests elements d'ús públic i, com a tal, està obligada a conservar-los i mantenir-los en bon estat per tal d'allargar-ne la vida útil.

2.3 Elements gràfics bàsics

En aquest apartat s'estableixen els elements que són genèrics en tota la senyalització, i que, per tant, mereixen especial atenció per tal de garantir la uniformitat, la homogeneïtat i la continuïtat cercades.

Tipografies

De manera general, la tipografia queda simplificada a dues famílies: la **Comic Sans** i la **Myriad Pro**.

L'elecció d'una tipologia com la *Comic Sans* respon a criteris pràctics que faciliten el procés d'esgrafiament manual de les fletxes de fusta.

ABCDEFGHIJKLMNÑOPQRSTUVWXYZ

abcdefghijklmnopqrstuvwxyz

1234567890

¿ ? ¡ ! / «» (.,;: - -)

Comic Sans Bold

La seva elecció s'ha fet per les seves característiques gràfiques i la gran llegibilitat que li confereixen. L'estructura simple general i la proporcionalitat entre lletres i buits en les variants regular i negreta, fa que estigui considerada com a una de les més recomanades a nivell de visibilitat per la seva aplicació en senyalística. Per aquesta raó es descarta l'ús de les variants fina, condensada i itàlica.

ABCDEFGHIJKLMNOPQRSTUVWXYZ

abcdefghijklmnopqrstuvwxyz

1234567890

¿ ? ¡ ! / « » (, ; : - -)

Myriad Pro Regular

ABCDEFGHIJKLMNOPQRSTUVWXYZ

abcdefghijklmnopqrstuvwxyz

1234567890

¿ ? ¡ ! / « » (, ; : - -)

Myriad Pro Bold

Textos

A l'hora de compondre i redactar textos cal seguir tres pautes generals imprescindibles per tal d'obtenir una bona comunicació:

- Emprar missatges breus, directes i clars per expressar en poques paraules la idea principal.
- Emprar un llenguatge simple i adaptat en funció al públic al qual es dirigeix per tal de facilitar-ne la seva comprensió.
- Emprar un llenguatge inclusiu i no sexista que eviti qualsevol discriminació i/o desigualtat.

A nivell de composició, per norma general:

- Els paràgrafs van alineats a l'esquerra. El paràgraf justificat es reservarà per blocs de textos més extensos que puguin aparèixer en el panells explicatius.
- No s'ha d'abusar de les majúscules. Es farà servir la caixa alta (majúscules) a inici de paràgraf i la caixa baixa (minúscules) per la resta, seguint les normes bàsiques. Es podrà fer servir les majúscules íntegrament en una frases quan sigui necessari recalcar quelcom i sempre que no superi les 4 paraules.
- Quan una frase ocupi dues o més línies, no s'ha de dividir cap paraula amb guió.
- Cal respectar la tipografia establerta així com la mida, l'interlineat i l'espaiat entre lletres.

A nivell de redacció:

- Procurar expressar una sola idea per frase. Es recomanen frases curtes separades per punts i seguit enloc de punt i coma. Convé evitar l'ús de connectors i de frases subordinades per tal que no s'estengui el text. Dins de cada apartat, està indicat el nombre recomanat de paraules d'aquell bloc. Procurar que el text no excedeixi aquest nombre.
- Emprar un llenguatge amè i entenedor. En el cas imprescindible d'emprar paraules tècniques, o particularment complexes, convé adjuntar-hi l'explicació.
- Fer ús de la 2a persona del plural per fer partícip al lector (mireu, escolteu, seguiu...). De manera preferent s'ha d'emprar la forma activa i descartar la passiva.
- En el cas d'indicar normes, cal cercar sempre que sigui possible la redacció en positiu i evitar la prohibició.
- Optar per escriure els nombres en xifres enloc de lletres.
- Per ressaltar una paraula s'ha d'emprar preferentment la negreta i, de manera general, evitar l'ús de cursives i de paraules subratllades. Fer ús de majúscules només per títols, topònims o paraules clau que ho requereixin.
- Cal evitar l'ús d'abreviatures, excepte en casos que es requereixi per manca d'espai.

S'han de respectar les mesures tipogràfiques establertes en cada apartat, disposades en funció de la distància des de la qual s'ha de situar una persona per a llegir-lo correctament text i la tipografia emprada s'especifica de manera més concreta en l'apartat corresponent de cada senyal.

Imatges

S'entén per imatge qualsevol representació de la realitat, amb la que hi estableix un vincle tant per semblança directa com per semblança simbòlica. És per això que abraça tant la imatge fotogràfica com la il·lustració, passant per la representació tridimensional, que es preveu únicament per a les taules interpretatives.

En el cas de taules interpretatives, la imatge ha d'anar en concordança amb la informació que s'està donant de manera que representi allò concret que es menciona, sigui tant un relleu geogràfic, una època de l'any determinada, una hora del dia concreta.

En el cas que les imatges no estiguin lliures drets d'autoria, s'hauran de respectar les indicacions i restriccions d'ús establertes.

Es preveu tant l'ús d'imatges planes com el d'imatges tridimensionals:

Imatges planes: fotografies i il·lustracions

Cal cercar imatges nítides, amb colors suficientment contrastats, en una correcta composició que reflecteixi correctament allò que es vol transmetre.

Queda oberta l'elecció de la tècnica, del traç i del color segons es consideri més oportú per tal d'obtenir l'objectiu final. En el cas d'emprar diferents il·lustracions en un mateix panell, és important seguir una mateixa línia d'estil que les unifiqui.

El resultat en la seva mida final serà de qualitat òptima, amb una resolució mínima de 300 ppp.

En el cas de les fotografies, han d'estar ben il·luminades i evitar les que estan a contrallum, a no ser que sigui de manera intencionada. També és important considerar que les fotos de detall necessiten una gran profunditat de camp i que, per contra, pels primers plans es recomana desenfocar el fons respecte l'objecte principal a destacar. Quant el contingut, l'aparició de persones que es puguin reconèixer fàcilment es regirà per allò que determina la normativa de protecció de dades.

En el cas d'emprar codis QR per ampliar la informació, cal tenir en compte la seva dimensió final per tal que pugui ser correctament detectat pel dispositiu de lectura.

Imatges tridimensionals

Les imatges i/o mapes poden ser substituïts per representacions d'alt relleu fixades a la taula base.

Simbologia i pictogrames

Els **pictogrames i icones** recollits en aquest manual permeten transmetre informació específica o incloure informació addicional. Els dissenys adopten una simbologia estandarditzada per tal de ser fàcilment desxifrables. A part de la seva ràpida descodificació, té la doble funció de simplificar el missatge lèxic a la vegada de crear una imatge de fàcil retentiva.

És important no sobrecarregar els cartells i incorporar només aquells pictogrames que es considerin imprescindibles.

Els **pictogrames** són els símbols gràfics que expressen una idea molt concreta per mitjà d'una imatge esquemàtica sense haver d'emprar lèxic. El disseny sintetitza allò més rellevant per tal que la transmissió de missatges sigui ràpida i efectiva, enfocant-se en allò més universal per tal de ser entenedor independentment de la cultura, llengua o condició de la persona usuària.

Les **icones** són petits elements que redueixen un significat a la mínima expressió. Contenen un alt grau de significat i han de ser fàcils de descodificar. El seu disseny de dimensions reduïdes jugarà amb la simplicitat i el contrast per tal de ser llegible. La seva aplicació respon a la funció de substituir texts en mapes i gràfics, així com les d'il·lustrar explicacions per tal de fer-les més comprensibles.

En cas de necessitar-ne algun que no figuri en aquest manual, s'ha d'elaborar de nou seguint les pautes indicades, format dels existents i la línia i traç similars, per tal de mantenir un estil homogeni i coherent del conjunt.

El manual incorpora les principals icones i pictogrames en l'Annex: recursos gràfics.

Logos i marques institucionals

La disposició dels logos ve donada per la funció d'aquella entitat en la intervenció i cada senyal disposa de l'espai i les indicacions corresponents per emplaçar-los.

Convivència de logos. El logo de l'entitat promotora se situarà a la dreta.

La mesura dels logos s'ajustarà a l'espai disponible i es respectarà la jerarquia que pertoqui cercant la proporció visual més adequada.

2.4 La toponímia

S'utilitzaran les formes que apareixen en el Nomenclàtor Toponímic de les Illes Balears (NOTIB). En el cas de les no recollides en aquest corpus, s'aplicaran els criteris per a la transcripció i normalització toponímica aprovats inicialment per la Secció Filològica de l'Institut d'Estudis Catalans.

3. Característiques tècniques

3.1 Els materials

La imatge de senyalització parteix de la fletxa de fusta, un senyal que va néixer amb l'esperit d'integrar-se a l'entorn natural i que ha passat a ser una icona del senderisme a Mallorca.

El suport de fusta passa a ser el tret distintiu dels itineraris senderistes senyalitzats i s'utilitza tant a les balises com pels cartells i panells informatius. Es fa una única excepció en els ambients urbans i a les carreteres, espai aquest darrer en el que els senyals s'ajusten al que al que determina la *Dirección General de Tráfico*.

En el cas de la senyalització urbana s'ha prioritzat el fet que la col·locació d'un senyal implica de per sí la invasió de la visió i de l'espai públic de circulació, el qual generalment sol ser molt reduït. L'objectiu era defugir de l'increment desmesurat de suports i fletxes amuntegades, que interfereixen la circulació i la visió dels usuaris i confereixen confusió, així com mantenir la via ordenada i lliure d'obstacles, facilitant la mobilitat i la visió de l'entorn i aportant més seguretat tant als vianants com a la circulació viària.

Per aquesta raó s'ha optat per instal·lar un sistema modular fixat a un suport metàl·lic estriat de suport, que d'una manera àgil permet tant afegir banderoles com llevar o canviar les obsoletes. Aquest sistema configura també un imatge homogènia que contribueix a fer més atractiva i clara la imatge general del nucli urbà, no només pels usuaris de la ruta o camí, sinó també pels habitants de la zona.

En el cas de l'ús de fusta es farà servir sapí, avet o similar. Ha de ser massissa o laminada i vindrà raspallada i amb tractament autoclau incolor (classe risc 3). Ha de ser de primera qualitat per tant no ha de presentar cruïes, ha de tenir una escassa presència de grops (que en tot cas hauran de ser menors de 3 cm) i no ha de presentar deformacions que puguin afectar l'estructura o la integritat de la fusta. No hi ha d'haver tampoc presència de decoloracions ni d'atacs d'insectes o fongs.

Les estructures portants es diferencien segons l'entorn en el qual van emplaçats els senyals:

- Entorn rural. Estructura portant de fusta. Està conformada per un pal de secció quadrada acabat amb punta piramidal per l'extrem superior. L'extrem inferior va pintat amb una emulsió bituminosa impermeabilitzant.
- Entorn urbà. Estructura portant d'acer galvanitzat. La part superior del suport va tancada mitjançant un embellidor d'acer inoxidable.
- Entorn de carretera. Estructura portant adequada a les prescripcions establertes per la Direcció General de Trànsit i/o la normativa pertinent.

Els senyals es diferencien entre fletxes, cartells i panells:

- Fletxes:
 - o Fletxa d'ambient rural: en tauler de fusta de sapí, avet o similar.

- Fletxa urbana: laminat compacte decoratiu, es recomana l'ús de resines termoenduribles reforçades amb fibra de fusta tot i que queda subjecte a canvis segons el producte disponible en funció de les tècniques i dels materials.
- Cartells metàl·lics de planxa de xapa d'alumini de 1,8 mm, amb doble plegament i amb reflectant de nivell 1.
- Panells de xapa d'alumini o equivalent amb tall net, amb vinil adherit sense irregularitats ni bombolles d'aire. La impressió digital permet introduir colors i detalls al conjunt, de manera que amplia les possibilitats de disseny.

3.2 Pautes bàsiques de control i manteniment

Per tal de facilitar aquesta feina és important mantenir actualitzat el llistat indexat del tipus de senyal, el seu contingut o el seu emplaçament.

El control i manteniment serà periòdic i inclou les actuacions que siguin precises per tal de restablir els senyals al seu estat original, quan hagin sofert desperfectes. Les causes més habituals són el desgast, la incisió d'inclemències meteorològiques, l'envelliment del propi material i els actes vandàlics.

El tipus d'actuació està condicionada a l'estat en el qual es trobi el senyal en el moment del control, que principalment es diferencia en:

- Feines de manteniment.
- Feines de retirada i reposició.
- Feines de retirada definitiva.

Les **feines de manteniment** inclouen diferents tasques segons sigui l'estat del senyal.

La revisió bàsica supervisa:

- la correcta posició i orientació del senyal,
- la fixació del senyal al sòl i l'ancoratge dels seus elements,
- l'estat del material de suport,
- l'estat de la retolació (tant a nivell d'estat del material com a nivell de visibilitat i llegibilitat).

Les **feines de retirada i reposició** es duren a terme quan el senyal sigui irrecuperable degut al seu mal estat.

Les **feines de retirada** definitiva es duren a terme quan el senyal es consideri redundant, inútil o generi confusió. En aquest cas caldrà desmuntar i llevar tot el senyal i restituir la superfície del sòl.

Dins del manual s'ha incorporat un punt al final amb les pautes pel correcte manteniment de cada senyal. Es recomana la supervisió semestral per a detectar a temps els possibles danys que pugui tenir la senyalització.

4. Tipologia dels elements de senyalització

Amb caràcter general, la senyalització de les rutes senderistes està formada per 4 grups de senyals què es diferencien per la seva finalitat:

Senyals direccionals Codi 01, 02, 03	Aporten la informació bàsica necessària per a la orientació i seguiment de les rutes, en ambdós sentits de la marxa i en condicions de seguretat.
Senyals complementàries Codi 04, 05	Adverteixen d'algun perill o recomanen usos i comportaments lligats a aspectes de seguretat, respecte del medi ambient i el patrimoni.
Senyals informatives Codi 06	Contenen informació geogràfica de les rutes senderistes, de les seves dades tècniques, dificultats i desnivells, i de les recomanacions, fonts d'informació addicionals i dades de contacte importants.
Senyals interpretatives Codi 07, 08	Informen sobre aspectes naturals i culturals concrets i d'interès a l'entorn de la ruta, amb la finalitat de fomentar el seu coneixement i millorar l'experiència de les persones usuàries.

4.1 Senyals direccionals

Es defineixen dos tipus de senyals; els senyals direccionals amb destinació que contenen text (fletxes) i els senyals direccionals de confirmació o gir, amb pictogrames d'orientació (balises).

Codi 01-a	Senyals direccionals amb destinació - entorn rural
Codi 01-b	Senyals direccionals amb destinació - entorn urbà
Codi 02	Senyals direccionals amb destinació - carretera
Codi 03	Senyal direccionals de confirmació o gir (balisa)

Els senyals d'entorn rural (codi 01-a) i les balises (codi 03) s'han dissenyat amb fusta, per tal d'aconseguir una millor integració a l'entorn natural.

En els trams en els quals la ruta discorre per entorn urbà (codi 01-b), el senyal passa a ser un sistema modular metàl·lic, en el qual la fletxa indicadora conserva el mateix disseny que la de l'entorn rural per tal de mantenir la continuïtat visual en el traçat senyalitzat.

En els senyals direccionals amb destinació d'entorn rural i urbà (codi 01), el contingut aportarà la informació necessària per tal que l'usuari es pugui orientar amb seguretat. El text el conformen les indicacions bàsiques de direcció que tot seguit s'especifiquen.

Les **indicacions bàsiques de direcció**, tindran el següent contingut:

- **Tipus de sender:** identificat d'acord amb el registre de rutes senderistes de Mallorca.

- **Destí i punt intermedi, si cal:** identificat d'acord amb la toponímia oficial de les Illes Balears.
- **Distància:** expressada en kilòmetres (km), amb un decimal.
- **Temps:** expressat en hores (h) i minuts (min), calculat a través del recorregut de la ruta o de programes informàtics.
- La **direcció** la indicarà la mateixa fletxa, en el cas dels senyals direccionals amb destinació. Excepte en els Senyal direccionals de confirmació o gir (codi 03) en els quals la direcció s'indica amb el símbol de fletxa.

En els senyals direccionals amb destinació d'entorn rural i urbà (codi 01) i en les balises (codi 03) la tipografia que s'utilitzarà en és la *Comic Sans* per la simplicitat i llegibilitat que aporta quan es fa el gravat damunt fusta. Tècnicament, l'amplada dels caràcters és considerable i presenta una gran dimensió de l'ull mig i els extrems justos, i això li confereix una gran visibilitat.

Codi 01-a

Senyals direccionals amb destinació, entorn rural



DESCRIPCIÓ

Elements Fletxa + suport

Fletxa: 19 x 60 x 3 cm
Suport: 220 (180+40) x 9 x 9 cm

Dimensions

En el cas excepcional d'emprar aquest tipus de senyal de fusta en entorn urbà es farà servir un suport de 350 (310+40) x 9 x 9 cm.

Ús / objectiu

Proporcionen informació sobre la direcció a seguir, destinació final i intermèdia si cal, distància i temps de recorregut. També identifiquen la ruta en la qual es troba.

Ubicació

S'ubiquen a l'inici i final de les rutes, als encreuaments de camins, a les bifurcacions, i als indrets rellevants, on és necessari guiar a les persones usuàries i orientar-les sobre el destí, els quilòmetres que falten per arribar i el temps aproximat de recorregut.

Característiques

Estan formades per un pal i per fletxes de direcció que indiquen una o varies destinacions, la distància i el temps de recorregut. En funció de les necessitats el pal pot contenir 1, 2 o 3 fletxes amb el suport estàndard i fins a 4 fletxes amb un model de suport més llarg.

COMPOSICIÓ GRÀFICA DE LA FLETXA

A) Identificació de la ruta.

Distingeix les rutes senderistes d'àmbit o interès supramunicipal, les quals creuen més d'un municipi, de les rutes senderistes d'àmbit o interès local.



- Les **rutes senderistes d'àmbit o interès supramunicipal** duen el nom que l'identifica en blanc dins d'un requadre vermell.

Requadre:  CMYK 0, 100, 100, 0 PANTONE© 2347 C
RGB 255, 0, 0 RAL© 3026
HEX #FF0000

Tipografia: **Comic Sans MS Bold** 60 Pt
Comic Sans MS Bold 90 Pt

interlineat 72 pt, alineació centrada

 CMYK 0, 0, 0, 0 PANTONE© white
RGB 255, 255, 255 RAL© 9010
HEX #FFFFFF

- Les **rutes senderistes d'àmbit o interès local** s'identifiquen per un número en negre sobre un cercle blanc.

Cercle:  CMYK 0, 0, 0, 0 PANTONE© white
RGB 255, 255, 255 RAL© 9010
HEX #FFFFFF

Tipografia: **Comic Sans MS Bold** 70 Pt
 CMYK 0, 0, 0, 100 PANTONE© Black
RGB 0, 0, 0 RAL© 9005
HEX #000000

B) Destinació final o punt intermedi.

La toponímia serà l'oficial de les Illes Balears.

Tipografia: **Comic Sans MS Bold** 100 Pt

interlineat 95 pt

Alineació a l'esquerra, en els senyals cap a la dreta.

Alineació a la dreta, en els senyals cap a l'esquerra.

 CMYK 0, 0, 0, 100 PANTONE© Black
RGB 0, 0, 0 RAL© 9005
HEX #000000



C) Indicació de la distància.

S'expressa en quilòmetres (km), amb una dècima si cal.

Tipografia: **Comic Sans MS Bold** 80 Pt

interlineat 95 pt

Alineació a l'esquerra, en els senyals cap a la dreta.

Alineació a la dreta, en els senyals cap a l'esquerra.

 CMYK 0, 100, 100, 0 PANTONE© 2347 C
RGB 255, 0, 0 RAL© 3026
HEX #FF0000



D) Indicació del temps.

Si escau s'indica el temps de marxa expressat en hores (h) i minuts (min.)

Tipografia: **Comic Sans MS Bold** 80 Pt

interlineat 95 pt

Alineació a l'esquerra, en els senyals cap a la dreta.

Alineació a la dreta, en els senyals cap a l'esquerra.

 CMYK 0, 100, 100, 0 PANTONE© 2347 C
RGB 255, 0, 0 RAL© 3026
HEX #FF0000



E) Pictograma del senderista.

Color:  CMYK 0, 0, 0, 100
RGB 0, 0, 0
HEX #000000
PANTONE© Black
RAL© 9005



Dimensions: 36 x 60 mm



De manera general cada flecha incluye la información distribuida en dos líneas, la primera con la destinación final o punto intermedio, y la segunda con la indicación de distancia y tiempo. La caja de texto va centrada con el eje horizontal de la flecha.

Text

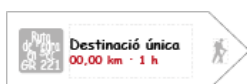

En el caso que en una misma flecha coincidan diferentes destinaciones finales o puntos intermedios se situará la información completa de una (destinación, distancia y tiempo) y debajo la información completa de la otra.

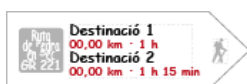

Només de manera excepcional, i sempre que la llargada del text ho permeti, es podrà reduir la informació completa en una línia i encabir fins a 3 destinacions a una sola flecha.



Quan s'ocupin les quatre línies d'una flecha, caldrà jugar amb l'espaiat entre lletres (*tracking*) i l'amplada de la tipografia de la 1a i la 4a línies per tal d'evitar que cap lletra coincideixi amb els perns de subjecció de la flecha.

CARACTERÍSTIQUES TÈCNIQUES

Materials

Flecha:

Tauler de 19 x 60 x 3 cm, de fusta de sapí, avet o similar.



Suport:

Pal de 220 cm o 350 cm, de secció quadrada de 9 x 9 cm, de fusta de sapí, avet o similar. Acabat amb punta piramidal de 5 cm per l'extrem superior. L'extrem inferior anirà pintat amb una emulsió bituminosa negra fins a 70 cm d'alçada.

La fusta serà massissa o laminada, vindrà raspallada i amb tractament autoclau incolor (classe risc 3). Serà de primera qualitat per tant no ha de presentar cruïes, ha de tenir una escassa presència de grops (que en tot cas hauran de ser menors de 3 cm) i no ha de presentar deformacions que puguin afectar l'estructura o la integritat de la fusta. No hi ha d'haver tampoc presència de decoloracions ni d'atacs d'insectes o fongs.

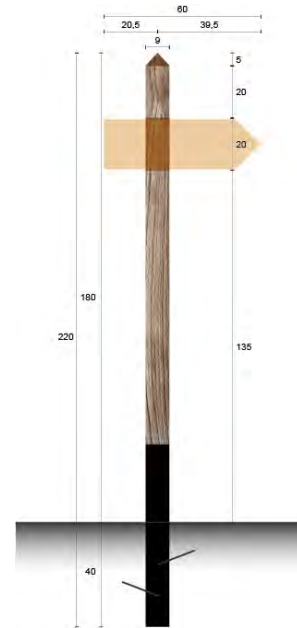

Placa en suport

Retolació de la fletxa Gravat i pintat.

Ancoratges

Fletxa collada al suport vertical per mitjà de 2 pernys de rosca mètrica hexagonal DIN-933 (de 8x80mm), amb volandera plana estreta DIN-125 zincada (de 8 mm) i femella hexagonal DIN-934 zincada (de 8mm).

Instal·lació

Suport:

Encastat a terra, a 40 cm de profunditat. Per tal de reforçar la fixació, s'hi clavaràn puntes d'acer de 150 mm de llarg. La dimensió del forat garantirà la subjecció ferma del suport i, una vegada col·locat el pal, s'omplirà de reble per tal d'afavorir el drenatge de l'aigua, així com de terra que es pitjarà per donar-li la necessària consistència

En cas que la superfície estigui encimentada, asfaltada o similar, es farà una cimentació de formigó H-20 conformada per una sabata d'uns 20 x 20 x 40 cm. La part superior de la sabata serà respectuosa amb la pavimentació existent i es reservarà l'espai necessari per tal de reposar-ne el material.

Fletxa:

Collada al pal a una alçada determinada pel nombre de fletxes (1, 2 o 3) que hi vagin.

Manteniment

Es farà la revisió bàsica (esmentada en l'apartat 3,2 Pautes bàsiques de control i manteniment) i s'actuarà en conseqüència.

1. Desgast superficial de la protecció dels elements de fusta.

S'aplicarà protecció incolora de lasur mate, a l'aigua, per exteriors, d'alta penetració a la fusta. Es garantirà que sigui de porositat elevada, que no alteri el color natural de la fusta i que sigui inodor. Inclourà pigmentació especial anti UV, protecció de l'acció del sol i de la humitat.

2. Desgast de la protecció dels elements de fusta.
Es raspallaran els elements de fusta i se'ls aplicarà la protecció lasur (esmentada en el punt anterior).
 3. Desgast de la protecció i de la pintura.
Es raspallaran els elements de fusta, es repintaran els traçats i s'aplicarà la protecció lasur (esmentada en el primer punt).
-

Codi 01-b

Senyals direccionals amb destinació, urbà



DESCRIPCIÓ

Elements	Fletxa + suport. En casos excepcionals es podrà utilitzar el senyal direccional amb destinació d'entorn rural de fusta, emprant el pal de suport de 350 cm d'alçada.
Dimensions	Fletxa: 12,5 x 64,5 x 1 cm * Suport: 316 (286+40) x Ø 8 cm * <ul style="list-style-type: none">• Dimensions subjectes a canvis segons el producte disponible per part de l'empresa subministradora.
Ús / objectiu	Proporcionen informació sobre la direcció a seguir, destinació final o intermèdia, distància i temps de recorregut. També identifiquen la ruta en la qual es troba.
Ubicació	S'ubiquen preferentment en ambients urbans.
Característiques	Estan formades per un pal i per fletxes de direcció que indiquen una o varies destinacions, la distància i el temps de recorregut.

COMPOSICIÓ GRÀFICA DE LA FLETXA



A) Identificació de la ruta

Distingeix les rutes senderistes d'àmbit o interès supramunicipal, les quals creuen més d'un municipi, de les rutes d'àmbit o interès local.

- Les **rutes senderistes d'àmbit o interès supramunicipal** duen el nom que l'identifica en blanc dins d'un requadre vermell.

Requadre:  CMYK 0, 100, 100, 0 PANTONE© 2347 C
RGB 255, 0, 0 RAL© 3026
HEX #FF0000

Tipografia: **Comic Sans MS Bold** 60 Pt
Comic Sans MS Bold 90 Pt
interlineat 72 pt, alineació centrada

 CMYK 0, 0, 0, 100 PANTONE© Black
RGB 0, 0, 0 RAL© 9005
HEX #000000

- Les **rutes senderistes d'àmbit o interès local** s'identifiquen per un número en negre sobre un cercle gris marró.

Cercle:  CMYK 0, 0, 0, 20 PANTONE©Cool Gray2C
RGB 204, 204, 204 RAL© 7047

HEX #CCCCCC

Comic Sans MS Bold 70 Pt

Tipografia:

■ CMYK 0, 0, 0, 100 PANTONE© Black
RGB 0, 0, 0 RAL© 9005
HEX #000000

B) Destinació final o punt intermedi

Es podran posar fins a 3 destinacions a una fletxa. La toponímia serà l'establerta pe l'organisme competent en la matèria.



Tipografia: **Comic Sans MS Bold 100 Pt**

interlineat 95 pt

Alineació a l'esquerra, en els senyals cap a la dreta.

Alineació a la dreta, en els senyals cap a l'esquerra.

■ CMYK 0, 0, 0, 100 PANTONE© Black
RGB 0, 0, 0 RAL© 9005
HEX #000000

C) Indicació de la distància

S'expressa en quilòmetres (km), amb una dècima



Tipografia: **Comic Sans MS Bold 80 Pt**

interlineat 95 pt

Alineació a l'esquerra, en els senyals cap a la dreta.

Alineació a la dreta, en els senyals cap a l'esquerra.

■ CMYK 0, 100, 100, 0 PANTONE© 2347 C
RGB 255, 0, 0 RAL© 3026
HEX #FF0000

D) Indicació del temps.

Si escau s'indica el temps de marxa expressat en hores (h) i minuts (min.)



Tipografia: **Comic Sans MS Bold 80 Pt**

interlineat 95 pt

Alineació a l'esquerra, en els senyals cap a la dreta.

Alineació a la dreta, en els senyals cap a l'esquerra.

■ CMYK 0, 100, 100, 0 PANTONE© 2347 C
RGB 255, 0, 0 RAL© 3026
HEX #FF0000

E) Pictograma senderista

Color: ■ CMYK 0, 0, 0, 100
RGB 0, 0, 0
HEX #000000
PANTONE© Black
RAL© 9005

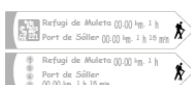

Dimensions: 36 x 60 mm

De manera general cada fletxa inclou la informació distribuïda en dues línies, la primera amb la destinació final o punt intermedi, i la segona amb la indicació de distància i temps. La caixa de text va centrada amb l'eix horitzontal de la fletxa.

Text

En el cas que en una mateixa fletxa coincideixin diferents destinacions finals o punts intermedis se situarà la informació completa d'una (destinació, distància i temps) i davall la informació completa de l'altra.

CARACTERÍSTIQUES TÈCNIQUES

Fletxa:

Panell de resina termoendurable acabat en punta, de color blanc de 10 mm de gruix, de 645 mm de llargada per 125 mm d'alçada. El material ha de ser resistent als



Materials

agents atmosfèrics, als raigs UV, a la humitat, resistent a l'impacte i fàcil de netejar. La retolació es farà únicament a la cara frontal de la fletxa.

Support:

Sempre que en el nucli urbà disposi de senyalització municipal pròpia i sigui possible la fletxa es col·locarà en el suport existent. En cas contrari, s'ha d'instal·lar un pal cilíndric d'acer galvanitzat de 2 mm de gruix, amb una secció de 80 mm de diàmetre i de 3 metres de longitud. El sistema permet inserir fins a 4 banderoles. Acabat amb esmalt metàl·lic d'alts sòlids en color gris (o similar i compatible amb la fletxa).

Retolació fletxa

Impressió.

Ancoratges

Fletxa collada segons indicacions del fabricant. El sistema d'ancoratge serà individual per cada fletxa.

Quan per les condicions de l'entorn no sigui possible instal·lar un pal, i de manera excepcional, es podrà adaptar el senyal per tal d'acoblar-lo a altres elements existents.

Instal·lació

Support: Encastat a terra, a 30 cm de profunditat. La part superior de la sabata serà respectuosa amb la pavimentació existent i es reservarà l'espai necessari per tal de reposar-ne el material.

El senyal s'ha de procurar instal·lar de manera excèntrica i adaptant-se a l'espai transversal disponible de manera

que sigui fàcilment llegible pels vianants i sense que n'interfereixi la circulació i no suposi un perill pels vianants.

És recomanable analitzar la incidència lumínica que tindrà el cartell, especialment en aquelles hores en què no hi hagi il·luminació solar, per tal que no quedi en zones fosques.

Fletxa: La banderola inferior ha de quedar a una alçada mínima de 2,20 m sobre el nivell del terra.

Manteniment

Es farà la revisió bàsica (esmentada en l'apartat 3,2 Pautes bàsiques de control i manteniment) i s'actuarà en conseqüència.

Si cal, es farà una neteja del vinil amb aigua sabonosa. En el cas de detectar-s'hi pintades d'actes vandàlics, es farà servir el dissolvent més adequat per tal de retirar-les.

Codi 02

Senyals direccionals amb destinació – carretera



DESCRIPCIÓ

Elements Fletxa + suport.

Dimensions Fletxa: 30 x 70 x 3 cm.
Suport: 230 (200+30) x 6 cm de diàmetre.

Es faran servir en carreteres i en entorn urbà quan, per alguna raó no sigui possible emprar el senyals d'entorn rural ni el senyal urbà.

Ús / objectiu Proporcionen informació sobre la direcció a seguir, destinació final o intermèdia, distància i temps de recorregut. També identifiquen la ruta en la qual es troba.

També es poden emprar com a senyalització complementària a les rutes, senyalitzant-ne refugis o aparcaments que hi estan directament relacionats.

Ubicació S'ubiquen preferentment en entorns urbans o carreteres.

Característiques Estan formades per un pal i una fletxa.

COMPOSICIÓ GRÀFICA DE LA FLETXA

FLETXA INFORMATIVA



A) Pictograma Refugi, aparcament



B) Destinació

Tipografia: Myriad Pro Bold màx. 270 pt

Color:  CMYK 0, 0, 0, 100 PANTONE© Black
RGB 0, 0, 0 RAL© 9005
HEX #000000



FLETXA DE DESTINACIÓ

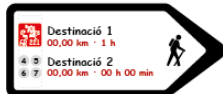

A) Identificació de la ruta.

Distingeix les rutes senderistes d'àmbit o interès supramunicipal, les quals creuen més d'un municipi, de les rutes senderistes d'àmbit o interès local.

- Les **rutes senderistes d'àmbit o interès supramunicipal** duen el nom que l'identifica en blanc dins d'un requadre vermell.



Requadre:  CMYK 0, 100, 100, 0 PANTONE© 2347 C
RGB 255, 0, 0 RAL© 3026
HEX #FF0000

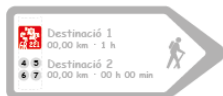



Tipografia: **Comic Sans MS Bold** 60 Pt
interlineat 72 pt, alineació centrada

 CMYK 0, 0, 0, 100 PANTONE© Black
RGB 0, 0, 0 RAL© 9005
HEX #000000

- Les **rutes senderistes d'àmbit o interès supramunicipal** s'identifiquen per un número en negre sobre un cercle gris marró.

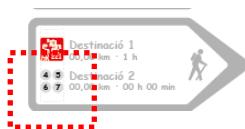
Cercle: \odot 34 mm



 CMYK 0, 0, 0, 20 PANTONE©Cool Gray2C
RGB 204, 204, 204 RAL© 7047
HEX #CCCCCC

Tipografia: **Comic Sans MS Bold** 70 Pt

 CMYK 0, 0, 0, 100 PANTONE© Black
RGB 0, 0, 0 RAL© 9005
HEX #000000

B) Destinació final i intermèdia, si cal.

Es podran posar fins a 3 destinacions a una fletxa. La toponímia serà l'establerta pe l'organisme competent en la matèria.

Tipografia: **Comic Sans MS Bold** 100 Pt

Alineació a l'esquerra, en els senyals cap a la dreta.
Alineació a la dreta, en els senyals cap a l'esquerra.



■ CMYK 0, 0, 0, 100 PANTONE© Black
RGB 0, 0, 0 RAL© 9005
HEX #000000

C) Indicació de la distància.

S'expressa en quilòmetres (km), amb una dècima

Tipografia: **Comic Sans MS Bold** 80 Pt

Alineació a l'esquerra, en els senyals cap a la dreta.

Alineació a la dreta, en els senyals cap a l'esquerra.



■ CMYK 0, 100, 100, 0 PANTONE© 2347 C
RGB 255, 0, 0 RAL© 3026
HEX #FF0000

D) Indicació del temps.

Si escau s'indicarà el temps de marxa expressat em hores (h) i minuts (min.)

Tipografia: **Comic Sans MS Bold** 80 Pt

Alineació a l'esquerra, en els senyals cap a la dreta.

Alineació a la dreta, en els senyals cap a l'esquerra.



■ CMYK 0, 100, 100, 0 PANTONE© 2347 C
RGB 255, 0, 0 RAL© 3026
HEX #FF0000

E) Pictograma senderista .

Color: ■ CMYK 0, 0, 0, 100
RGB 0, 0, 0
HEX #000000
PANTONE© Black
RAL© 9005



Dimensions: 60 x 100 mm

CARACTERÍSTIQUES TÈCNIQUES

Fletxa:

Senyal model S-320 (segons estàndard MOPU-DGT) .

Planxa de xapa embotida de ferro galvanitzat de 1,8 mm de gruix, amb reflectant de nivell 1.

Materials

S'aconsella que la planxa dugui dues guies fixades a la cara posterior i que inclogui les abraçadores que siguin compatibles.

Suport:

Pal cilíndric estriat, d'alumini extrudit de 4 mm de gruix, amb una secció de 60 mm de diàmetre i 2,30 m de llarg.

Retolació de la fletxa

Impressió.

Ancoratges	Dependrà de les instruccions del fabricant.
Instal·lació	<p>Suport: Encastat a terra, a 40 cm de profunditat, amb una cimentació de formigó H-20 conformada per una sabata d'aproximadament 20 x 20 x 40 cm. La part superior de la sabata serà respectuosa amb la pavimentació existent i es reservarà l'espai necessari per tal de reposar-ne el material.</p> <p>Fletxa El sistema de subjecció dependrà de les instruccions del fabricant. En el cas d'emprar les abraçadores, s'han d'ancorat al suport vertical per mitjà i fixar a cada una de les guies.</p>
Manteniment	<p>Es farà la revisió bàsica (esmentada en l'apartat 3,2 Pautes bàsiques de control i manteniment) i s'actuarà en conseqüència.</p> <p>Si cal, es farà una neteja de la fletxa metàl·lica amb aigua sabonosa. En el cas de detectar-s'hi pintades d'actes vandàlics, es farà servir el dissolvent més adequat per tal de retirar-les.</p>

Codi 03

Senyal direccional de confirmació o gir (balisa)



DESCRIPCIÓ

Elements

Suport.

Dimensions (instal·lat)

Balisa estàndard 120 (90+30) x 9 x 9 cm.

Balisa de neu: 150 (120+30) x 9 x 9 cm.

Balisa dunar: 150 (90+60) x 9 x 9 cm.

La llargada de la balisa varia per adaptar-se al terreny i/o a les condicions atmosfèriques d'allà on van col·locades.

Ús / objectiu

Proporciona informació de la direcció a seguir en els dos sentits de la marxa de la ruta. Reforça i complementa la senyalització de seguiment.

Ubicació

S'ubica a indrets on es presenta un canvi de sentit de la ruta o algun dubte d'orientació, però no es justifica la col·locació d'una senyal amb destinació. Aquest tipus de senyal també s'ubicarà en trams llargs per a confirmar la ruta, encara que no presentin dubtes sobre la direcció a seguir.

De manera general es col·locarà en els següents indrets:

- interseccions amb camins o vials,
- recorregut confús o poc marcat,
- a intervals regulars a cada 500 - 700 metres, com a recordatori de seguretat per confirmar que és el camí correcte,
- en senders no delimitats o poc definits, en els que la següent balisa haurà de ser visible des de la balisa anterior.

Per tal d'adaptar-se al terreny i/o a les condicions atmosfèriques d'allà on van col·locades, s'optarà per:

- Balisa estàndard: opció per defecte.
- Balisa dunar: en cas que la balisa vagi instal·lada en un sistema dunar cal emprar un pal més llarg per tal que quedi ben fixat en el substrat d'arena.
- Balisa de neu: en cas que la balisa vagi instal·lada en un indret en el qual és probable que en algun moment de l'any pugui acumular cert nivell de neu, cal emprar una balisa lleugerament més alta per tal de garantir que quedi visible.

COMPOSICIÓ GRÀFICA

A) Part superior.

Espai reservat per indicar l'orientació del camí. S'empra la fletxa en vertical per seguir recte i la fletxa en horitzontal (dreta o esquerra) per indicar un gir; tenint en compte que la punta de la fletxa indica sempre allà cap on gira el camí.

S'utilitza una fletxa vertical per indicar la continuació recte per orientar el senderista en ambdós sentits de la marxa. S'utilitza dues fletxetes horitzontals contigües per orientar el senderista en ambdós sentits de la marxa.

Color: fletxa blanca sobre fons negre

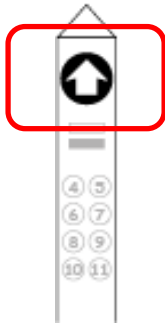

Iconografia:

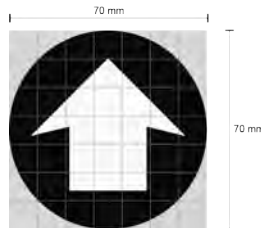

Seguir recte

Gir a l'esquerra

Gir a la dreta

Les marques se situaran en el pal de diferent manera segons la direcció que indiquin:

Gir En cares contigües, coincidint ambdues fletxes per la punta, orientada cap al costat de gir (dreta o esquerra).

Seguir recte En cares oposades, amb la punta de la fletxa orientada cap a dalt.

B) Identificador de la Ruta.

Distingeix les rutes senderistes d'àmbit o interès supramunicipal, les quals creuen més d'un municipi, de les rutes senderistes d'àmbit o interès municipal.

- Les **rutes senderistes d'àmbit o interès supramunicipal** podran incorporar dues franges horitzontals paral·leles, la superior en blanc i la inferior en vermell, quan estiguin homologades per la Federació Balear de Muntanyisme i Escalada.

- Les **rutes senderistes d'àmbit o interès supramunicipal** s'identifiquen per un número en negre sobre un cercle blanc i podran incorporar dues franges horitzontals paral·leles d'acord amb el seu manual de senyalització, quan estiguin homologades per la Federació Balear de Muntanyisme i Escalada.

Cercle: \varnothing 34 mm

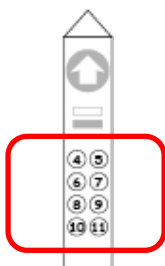
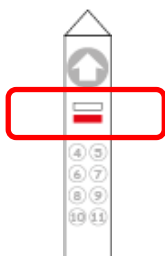

□ CMYK 0, 0, 0, 0 PANTONE© white
RGB 255, 255, 255 PANRAL© 9010
HEX #FFFFFF

Tipografia: **Comic Sans MS Bold 70 Pt**

■ CMYK 0, 0, 0, 100 PANTONE© Black
RGB 0, 0, 0 RAL© 9005
HEX #000000

CARACTERÍSTIQUES TÈCNIQUES;

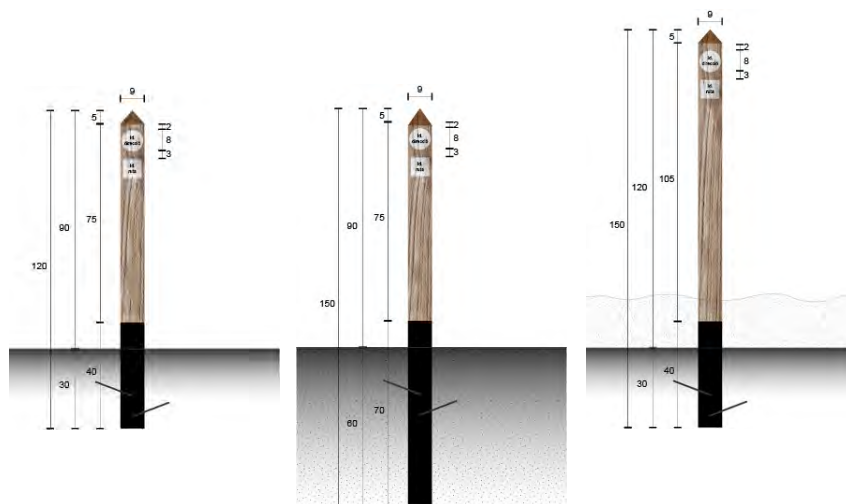

Materials

Pal de secció quadrada de 9 x 9, de fusta de sapí, avet o similar.

La llargària total del pal serà:

- de 120 cm, en el cas del pal estàndard,
- de 150 cm per les balises dunars,
- de 150 cm per les balises de neu.

Acabat amb punta piramidal de 5 cm per l'extrem superior. L'extrem inferior anirà pintat amb una emulsió bituminosa negra fins a 40 cm d'alçada.

La fusta serà massissa o laminada, vindrà raspallada i amb tractament autoclau incolor (classe risc 3). Serà de primera qualitat per tant no ha de presentar cruïes, tindrà una escassa presència de grops (que en tot cas hauran de ser menors de 3 cm) i no ha de presentar deformacions que puguin afectar l'estructura o la integritat de la fusta. No hi haurà tampoc presència de decoloracions ni d'atacs d'insectes o fongs.

Retolació

Gravat i pintat.

Instal·lació

Dependrà del tipus de balisa col·locada:

Balisa estàndard: Encastada a terra, a 30 cm de profunditat. Per tal de reforçar la fixació, s'hi clavaràn puntes d'acer de 150

	mm de llarg. La dimensió del forat garantirà la subjecció ferma del suport i, una vegada col·locat el pal, s'omplirà de reble per tal d'afavorir el drenatge de l'aigua, i terra pitjada.
Balisa dunar:	Encastada a terra, a 60 cm de profunditat. La dimensió del forat garantirà la subjecció ferma del suport i, una vegada col·locat el pal, s'omplirà amb reble.
Balisa de neu:	Encastada a terra, a 30 cm de profunditat. La dimensió del forat garantirà la subjecció ferma del suport i, una vegada col·locat el pal, s'omplirà de reble per tal d'afavorir el drenatge de l'aigua, i terra, que es pitjarà per donar-li consistència.
	Es farà la revisió bàsica (esmentada en l'apartat 3,2 Pautes bàsiques de control i manteniment) i s'actuarà en conseqüència.
Manteniment	<ol style="list-style-type: none"> 1. Desgast superficial de la protecció dels elements de fusta: S'aplicarà protecció incolora de lasur mate, a l'aigua, per exteriors, d'alta penetració a la fusta. Es garantirà que sigui de porositat elevada, que no alteri el color natural de la fusta i que sigui inodor. Inclourà pigmentació especial anti-UV, protecció de l'acció del sol i de la humitat. 2. Desgast de la protecció i de la pintura Es raspallaran els elements de fusta, es repintaran els traçats i s'aplicarà la protecció lasur (esmentada en el primer punt).

4.2 Senyals complementaris

Destinats a recomanar comportaments o usos relacionats amb el respecte del medi ambient, el patrimoni o la seguretat.

En uns casos serveixen per advertir els senderistes i altres usuaris de la ruta de l'existència d'algun possible perill per a la seva seguretat, així com d'alguna prohibició o norma específica. I en altres casos estan destinades a avisar als conductors que circulin per alguna via que creua o que discorre paral·lela a la ruta, de la presència de senderistes.

Codi 04	Senyals de prevenció per a senderistes	Aporten informació als senderistes sobre algun aspecte concret de seguretat de la ruta.
Codi 05	Senyal d'advertiment per a conductors	Advertir els conductors de la presència de senderistes.

Codi 04

Senyals de prevenció per a senderistes



DESCRIPCIÓ

Elements	Cartell + suport.
Dimensions	Cartell: 30 x 40 x 2 cm. Suport: 220 (180+40) x 9 x 9 cm.
Ús / objectiu	Proporcionen informació lligada a la seguretat, al respecte del medi ambient, a les recomanacions d'ús, o d'alguna norma específica o prohibició.
Ubicació	Sempre que sigui possible s'ubicaran al lateral i al costat dret, de manera perpendicular a la ruta senderista, és a dir, amb orientació frontal en relació amb el sentit de la marxa en el qual es vulgui advertir.
Característiques	Estan formades per un suport de fusta i un panell rectangular en el qual es fa la indicació. Segons la seva funció es classifiquen en: <ul style="list-style-type: none">- Advertència de perill.- Recomanació.- Obligació.- Prohibició.

COMPOSICIÓ GRÀFICA

A) Franja superior.

Contingut: Identificació de l'autoritat de gestió, promotors o col·laboradors, per mitjà dels seus logotips o marques corporatives.



La disposició dels logos ve donada per la funció de l'entitat en la ruta. Es distingiran tres columnes: al marge esquerre s'hi emplaçarà la identificació de la ruta, al marge dret el logo de l'entitat promotora i, a l'esquerra d'aquesta, els de les entitats col·laboradores.

Color: L'establert segons el Manual d'Identitat Corporativa que correspongui.

Logo/marca: L'establert segons el Manual d'Identitat Corporativa que correspongui.

B) Franja intermèdia.

Contingut: Espai destinat al text que comunica el missatge i al pictograma que el representa i/o acompanya.

B.1 Text:

El missatge serà concís, directe i clar, de manera que amb poques paraules s'exposi la idea principal. S'estructurarà en una frase curta, cercant que sigui suficientment entenedora i persuasiva. Es redactarà en estil directe i fent servir el verb imperatiu. Quan es vulgui reforçar l'advertiment es pot afegir el signe d'admiració al final de la frase.



En el cas que sigui necessari, es podrà afegir una segona frase explicativa, que serà igualment curta i directa.

El text en català i amb els idiomes que es considerin necessaris. Els texts amb altres idiomes es distribuïran en dos blocs, un a l'esquerra i l'altre a la dreta del pictograma.

Tipografia text **Myriad Pro Semibold** 72 pt - frase principal.

en català: Interlineat 72 pt per la frase principal.

Myriad Pro Regular 68 pt - frase secundària.

Interlineat 68 pt per la frase secundària .

Alineació centrada.



CMYK 0, 0, 0, 0

PANTONE© white

RGB 255, 255, 255

PANRAL© 9010

HEX #FFFFFF

Tipografia altres idiomes: **Myriad Pro Semibold** 42 pt - frase principal.

Interlineat 42 pt per la frase principal.

Myriad Pro Regular 40 pt - frase secundària.

Interlineat 40 pt per la frase secundària .

Alineació centrada



CMYK 0, 0, 0, 0

PANTONE© white

RGB 255, 255, 255

PANRAL© 9010

HEX #FFFFFF



B.2 Pictograma:

El pictograma se centra davall del text en català i separa els altres idiomes (quan n'hi vagin) en dos blocs.





En cas de necessitar un pictograma o un icona que no figuri en aquest manual, s'ha d'elaborar de nou seguint les pautes

indicades, format dels existents i la línia i traç similars, per tal de mantenir un estil homogeni i coherent del conjunt.

Color:		CMYK 0, 0, 0, 0 RGB 255, 255, 255 HEX #FFFFFF	PANTONE© white PANRAL© 9010
		CMYK 0, 0, 0, 100 RGB 0, 0, 0 HEX #000000	PANTONE© Black RAL© 9005
		CMYK 0, 100, 100, 0 RGB 255, 0, 0 HEX #FF0000	PANTONE© 2347 C RAL© 3026

Color de base

Franja superior		CMYK 0, 0, 0, 0 RGB 255, 255, 255 HEX #FFFFFF	PANTONE© white PANRAL© 9010
Franja inferior		CMYK 0, 0, 0, 100 RGB 0, 0, 0 HEX #000000	PANTONE© Black RAL© 9005

CARACTERÍSTIQUES TÈCNIQUES:

Materials

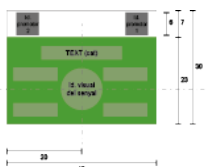

Cartell:

Panell amb compost de xapa d'alumini o equivalent de 3 mm de gruix, de 400 x 300 mm, amb tall net i sense irregularitats. El vinil vindrà muntat per l'empresa de retolació damunt del panell, degudament col·locat i ajustat, sense cap arruga ni bombolla d'aire.

Suport:

Pal de 220 cm de secció quadrada de 9 x 9, de fusta de sapí, avet similar. Acabat amb punta piramidal de 5 cm per l'extrem superior. L'extrem inferior anirà pintat amb una emulsió bituminosa negra fins a 70 cm d'alçada.

La fusta serà massissa o laminada, vindrà raspallada i amb tractament autoclau incolor (classe risc 3). La fusta serà de primera qualitat per tant no presentarà cruï, tindrà una escassa presència de grops (que en tot cas hauran de ser menors de 3 cm) i no presentarà deformacions que puguin afectar l'estructura o la integritat de la fusta. No hi haurà tampoc presència de decoloracions ni d'atacs d'insectes o fongs.

Retolació del cartell

Impressió digital de 400 x 300 mm, sobre vinil polimèric per exteriors, amb laminat superior de protecció als raigs UVA, als agents atmosfèrics i protecció anti-graffiti.

Ancoratges

Cartell es subjecta al suport amb 2 pernys per fusta.

Instal·lació

Encastat a terra, a 40 cm de profunditat. Per tal de reforçar la fixació, s'hi clavaràn puntes d'acer de 150 mm de llarg. La dimensió del forat

garantirà la subjecció ferma del suport i, una vegada col·locat el pal, s'omplirà de reble per tal d'afavorir el drenatge de l'aigua, i terra que es pitjarà per donar-li la necessària consistència.

En cas que la superfície estigui encimentada, asfaltada o similar es farà una cimentació de formigó H-20 conformada per una sabata d'uns 20 x 20 x 40 cm. La part superior de la sabata serà respectuosa amb la pavimentació existent i es reservarà l'espai necessari per tal de reposar-ne el material.

Manteniment

Es farà la revisió bàsica (esmentada en l'apartat 3,2 Pautes bàsiques de control i manteniment) i s'actuarà en conseqüència.

Desgast superficial de la protecció dels elements de fusta: s'aplicarà protecció incolora de lasur mate, a l'aigua, per exteriors, d'alta penetració a la fusta. S'ha de garantir que sigui de porositat elevada, que no alteri el color natural de la fusta i que sigui inodor. Ha d'incloure pigmentació especial anti UV, protecció de l'acció del sol i de la humitat.

Si cal, es farà una neteja del vinil amb aigua sabonosa. En el cas de detectar-s'hi pintades d'actes vandàlics, es farà servir el dissolvent més adequat per tal de retirar-les.

Codi 05

Senyal d'advertiment per a conductors



DESCRIPCIÓ

Elements Placa + suport.

Dimensions Placa: 90 x 60 x 3 cm.
Suport: 280 (230+50) x 6 de diàmetre cm.

Ús / objectiu Destinada als conductors de vehicles per alertar de la presència de senderistes a un tram de carretera.

Ubicació

S'ubica a les voreres de carreteres i de camins motoritzats a on els vehicles poden circular a altes velocitats, abans d'un punt d'intersecció o d'una zona de trànsit de senderistes per la vorera.

Per regla general, es col·locarà al costat corresponent al de la circulació i de manera que no interfereixin amb el trànsit rodat i, en el cas que se situï en el voral, que obstrueixi al mínim el trànsit de vianants. Sempre que la normativa de trànsit vigent no estableixi una distància, se situarà a una distància suficient per a ser interpretada per la persona conductora del vehicle abans d'arribar al punt d'intersecció.

Característiques

Està formada per un pal i una placa amb el missatge compost per un quadre blanc amb el gràfic i un text indicatiu.



A) Espai pictograma Espai central destinat al pictograma.

Color:



Negre sobre blanc.

B) Text "PRECAUCIÓ SENDERISTES", escrit en majúscules.

Tipografia: Myriad Pro Bold 212 Pt / interlineat 160 pt
Alineació centrada



CMYK 0, 0, 0, 0 PANTONE© white
RGB 255, 255, 255 PANRAL© 9010
HEX #FFFFFF

Color de fons

Blau



CMYK 100, 28, 6, 1 PANTONE© Process Blue
RGB 0, 130, 202 RAL© 512
HEX #0082CA

CARACTERÍSTIQUES TÈCNIQUES:

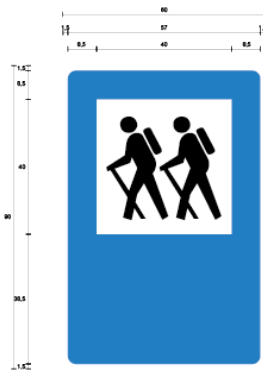
Materials	Placa: Senyal model S-115 (segons estàndard MOPU-DGT). Planxa de xapa d'alumini de 1,8 mm, amb doble plegament, i amb reflectant de nivell 1. S'aconsella que la planxa dugui dues guies fixades a la cara posterior i que inclogui les abraçadores compatibles.	
	Suport: Pal cilíndric estriat, d'alumini extrudit de 4 mm de gruix, amb una secció de 60 mm de diàmetre i 3 m de llarg.	
Retolació	Impressió.	
Ancoratges	La placa du dues guies fixades a la cara posterior de la planxa, i va ancorada al suport vertical per dues abraçadores compatibles.	
Instal·lació	Suport: Encastat a terra, a 50 cm de profunditat, amb una cimentació de formigó H-20 conformada per una sabata d'aproximadament 20 x 20 x 50 cm. La part superior de la sabata serà respectuosa amb la pavimentació existent i es reservarà l'espai necessari per tal de reposar-ne el material.	
	Placa: El sistema de subjecció dependrà de les instruccions del fabricant. En el cas d'emprar les abraçadores, s'han d'ancorat al suport vertical i fixar a cada una de les guies.	
Manteniment	Es farà la revisió bàsica (esmentada en l'apartat 3,2 Pautes bàsiques de control i manteniment) i s'actuarà en conseqüència.	
	Si cal, es farà una neteja del vinil amb aigua sabonosa. En el cas de detectar-s'hi pintades d'actes vandàlics, es farà servir el dissolvent més adequat per tal de retirar-les.	

4.3 Senyals d'informació

Es tracta de senyals que es fan servir per informar a les persones usuàries sobre aspectes d'interès lligats a la ruta, amb l'objectiu d'enriquir-hi el recorregut.

El seu contingut aporta informació geogràfica de l'itinerari complet i/o de l'etapa a la qual fa referència, amb dades tècniques, graus de dificultats i desnivells geogràfics. Inclou també recomanacions i dades de contacte importants, així com altres fonts d'informació addicionals.

Codi 06	Panell informatiu d'itineraris	Donen informació sobre la ruta.
---------	---------------------------------------	---------------------------------

Codi 06

Panell informatiu d'itineraris



DESCRIPCIÓ

Elements	Panell + suport + teulada (opcional).
Dimensions	Simple: 250 (210+40) x 150 x 13 cm. Cobert: 278 x 180 x 99 cm.
Ús / objectiu	Serveix per representar una o varies rutes senderistes d'una àrea, sobre la base d'un mapa topogràfic, amb les seves dades tècniques, informació sobre recomanacions i/o limitacions, dades de contacte essencials i altra informació d'interès.
Ubicació	S'ubica en els punts d'inici i final de les rutes, inici i final de les seves etapes o variants, al centre d'una localitat o a les zones d'aparcament, a punts de trobada de diferents rutes/camins, sempre amb criteris paisatgístics. Se situarà cercant sempre de reduir al màxim l'impacte visual.
Característiques	El model simple està format per dos pals de suport i un panell. El model cobert inclou a més a més un capell de fusta.

COMPOSICIÓ GRÀFICA DEL SUPORT

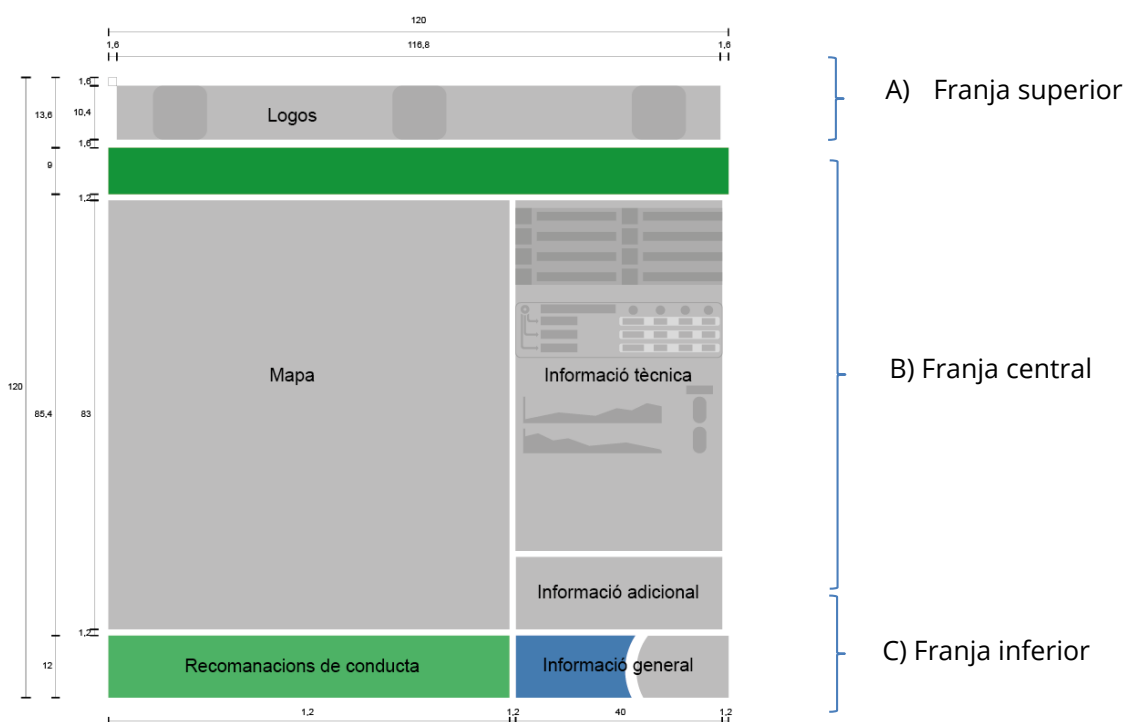

A) Franja Superior.

Identificació de l'autoritat de gestió, promotors o col·laboradors, per mitjà dels seus logotips o marques corporatives.

La disposició dels logos ve donada per la funció d'aquella entitat en la intervenció i s'hi distingiran tres columnes: al marge esquerre s'hi emplaça la identificació de la ruta, al marge dret l'entitat promotora i, a l'esquerra d'aquesta, els logos de les entitats col·laboradores.

Quan la ruta o el camí disposi d'una identitat visual corporativa pròpia, es podrà incloure a l'esquerra d'aquesta franja.

B) Franja central.

Conté la informació gràfica i descriptiva relativa a la ruta i tota aquella informació necessària per tal d'interpretar-la correctament:

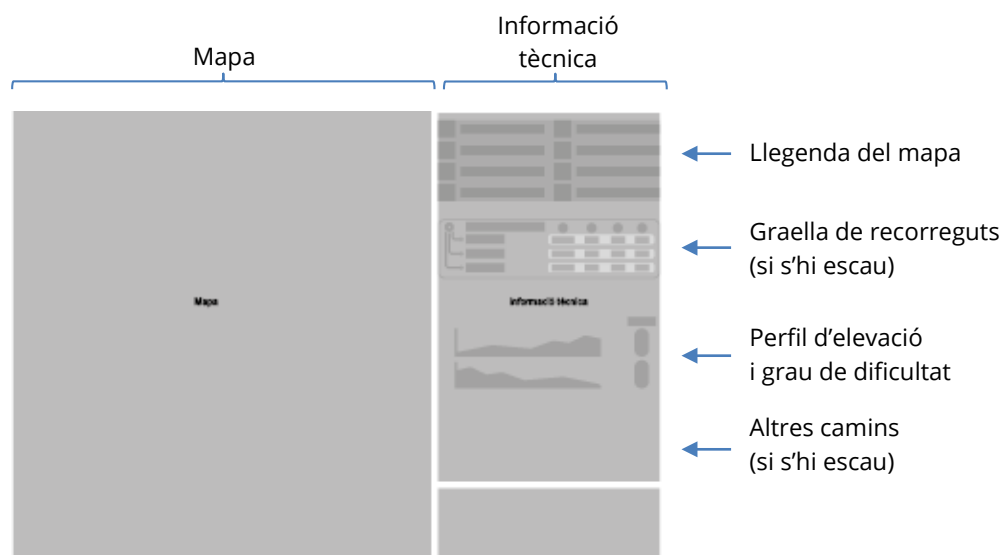

Mapa

Representació del recorregut en mapa topogràfic, *ortofoto*...

En el cas del mapa topogràfic, el manual deixa establertes les pautes de dibuix, amb els gruixos i colors de les corbes de nivell i els colors de les cotes. Queden també definits els traçats dels torrents, camins i carreteres, vies de tren, així com la representació dels nuclis urbans.

La informació que ha d'aparèixer damunt del mapa, a nivell orientatiu:

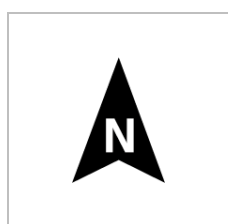

a) Rosa dels vents. Indica el nord i se situa preferentment a la cantonada superior esquerra. Quan el mapa sigui una imatge a color es farà servir en blanc i negre.

	<p>b) Escala de representació. Expressa quin és el valor lineal d'allò representat respecte a la realitat. Se situa preferentment a la cantonada inferior esquerra. Quan el mapa sigui una imatge a color es farà servir en blanc i negre.</p>
<p>Puig Gros ▲ 213</p>	<p>c) Puigs. Es representen amb una icona que se situa en el cim del puig que correspon, conjuntament amb el nom i l'altitud. El nom del puig se situa damunt de la icona, en minúscula i en una sola línia, sempre que l'espai ho permeti i que el topònim no sigui excessivament llarg. Quan es divideixi en dues línies cal procurar fer la divisió de manera coherent. L'altitud del puig se situa davall de la icona.</p> <p>Tipografia Arial Regular 20 pt Nom del puig, Arial Regular 16 pt Alçada del puig , Alineació centrada,</p> <p>Icona: ▲</p>
	<p>d) Topònims i termes municipals. Sempre que sigui possible, s'han de situar de manera que no se sobreposin als camins i carreteres. Quan el topònim es compon per més d'una paraula de llargada considerable, convé dividir-lo en dues línies.</p> <p>Tipografia: Arial Regular 20 pt Topònims, Arial Regular 35 pt Termes municipals,</p>
	<p>e) Carreteres. El traç de les carreteres dur superposat la nomenclatura corresponent, amb el text emmarcat dins d'un requadre blanc. Les carreteres principals que queden tallades pel marge, han d'incorporar una icona en forma de fletxa i el nom de la propera població.</p> <p>Tipografia: Arial Regular 16 pt Nomenclatura carreteres. Arial Regular 16 pt Direcció.</p> <p>Icona: →</p>
	<p>f) Icona de situació. Indica a quin lloc exacte del mapa es troba el cartell. Es representa per un cercle blanc de contorn vermell.</p> <p>Color CMYK 100, 28, 6, 1 PANTONE© Process Blue RAL© 512 HEX #0082CA</p> <p>Icona ○</p>
	<p>g) Rutes. Traç que indica el recorregut de la ruta principal així com altres itineraris senyalitzats.</p>
	<p>h) Elements d'interès. Indiquen la situació de serveis rellevants, de refugis i d'altres elements amb un interès especial, a través de pictogrames quadrats.</p>

	<p>i) Detall del nucli urbà. Quan sigui necessari complementar el mapa amb el plànol ampliat del nucli urbà, s'emplaçarà dins d'un requadre situat preferiblement a la cantonada inferior dreta. El requadre es delimita per una franja de contorn negre d' 1,4 pt de gruix, amb els vèrtex arrodonits a 14,5 mm.</p>
--	-----------------------------------------------------------------------------------------------------------------------------------------------------------------------------------------------------------------------------------------------------------------------------------------------------------------------

Totes les icones i pictogrames del mapa estan recollits en aquest manual en l'Annex: recursos gràfics.



Informació tècnica



- a) **Llegenda del mapa.** Espai destinat a explicar de manera breu el significat de les icones representades en el mapa. Les icones que apareixen han de fer referència directa a la ruta o itinerari descrit en el panell. El text principal es redacta en català i, a continuació, en els idiomes que es considerin necessaris. Aquest text explicatiu té un màxim aproximat de 4 paraules.

Tipografia: **Myriad Pro Semibold** 24 pt Pel text en català.
Myriad Pro Semibold 20 pt Pels altres idiomes.

Alineació esquerra.



- b) **Graella de recorreguts.** Taula en la que s'hi identifiquen els diferents destins i en la que s'hi especifiquen el temps de marxa, la distància i el desnivell acumulat, de pujada i de baixada, de cada un d'ells. Quan el lloc de destí coincideix amb un refugi, cal adjuntar-ne la icona. Quan es pugui accedir al mateix destí per diferents rutes, el destí durà entre parèntesi un topònim representatiu que identifiqui el pas del camí.

Tipografia: **Myriad Pro Semibold** 24 pt Inici i destins.
Myriad Pro Semibold 20 pt Topònim de pas.
Alineació esquerra.

Myriad Pro Regular 24 pt Temps i distàncies.
Alineació centrada.

Icones: Punt de situació del cartell.

Temps.

Distància.

Desnivell de pujada.

Desnivell de baixada.



- c) **Perfil d'elevació de la ruta.** El cartell a d'incloure com a mínim un perfil longitudinal de l'etapa, variant o ruta on es situï.

Tipografia: **Myriad Pro Semibold** 20 pt Topònim.
Lucida Sans Regular 18 pt Pels nombres.

Icones: Punt de situació del cartell.
Punt d'interès.
Refugi.

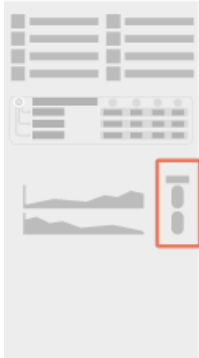

- d) **Grau de dificultat.** Gràfic amb escala de color que indica la dificultat que presenta la ruta de referència.

Tipografia: **Myriad Pro Semibold** 24 pt Pel text en català.
Myriad Pro Semibold 18 pt Pels altres idiomes.
Alineació esquerra.

Frutiger Black 48 Pels nombres.



- e) **Altres camins.** En cas que en el mapa apareguin altres camins degudament traçats i enumerats, cal incloure'ls a la llegenda, a la qual aparegui el número i el nom de cada un d'aquests camins.

Tipografia: **Myriad Pro Semibold** 20 pt Topònims.



- C) Franja inferior

Recull recomanacions, pautes de conducta i informació més genèrica.

Recomanacions de conducta.

Pictograma acompanyat del text disposat en 5 línies, una per idioma.

En cas de necessitar un pictograma o un icona que no figuri en aquest manual, s'ha d'elaborar de nou seguint les pautes indicades, format dels existents i la línia i traç similars, per tal de mantenir un estil homogeni i coherent del conjunt.

El text serà breu, es recomanen frases de cinc paraules o set com a màxim. A la primera línia hi figura el text en català, a continuació el castellà, l'anglès, el francès i l'alemany.

Tipografia: **Myriad Pro Semibold** 22 pt Pel text en català.

Myriad Pro Semibold 18 pt Pels altres idiomes.

Contacte.

Dades contacte i/o informació del promotor.

Mapa de situació.

Localitza el tram senyalitzat en el cartell en del mapa de Mallorca.

CARACTERÍSTIQUES TÈCNIQUES:

Materials	Cartell:	Panell amb compost xapa d'alumini o equivalent de 3 mm de gruix, de 1200 x 1200 mm amb tall net i sense irregularitats. El vinil vindrà muntat per l'empresa de retolació damunt del panell, degudament col·locat i ajustat, sense cap arruga ni bombolla d'aire.
	Suport:	2 pals de 250 cm de secció quadrada de 13 x 13 cm, de fusta de sapí, avet o similar. Acabat amb punta piramidal de 5 cm per l'extrem superior. L'extrem inferior anirà pintat amb una emulsió bituminosa negra fins a 70 cm d'alçada. La fusta massissa o laminada, vindrà raspallada i amb tractament autoclau incolor (classe risc 3). La fusta serà de primera qualitat per tant no ha de presentar cruïes, ha de tenir una escassa presència de grops (que en tot cas hauran de ser menors de 3 cm) i no ha de presentar deformacions que puguin afectar l'estructura o la integritat de la fusta. No hi ha d'haver tampoc presència de decoloracions ni d'atacs d'insectes o fongs.
	Teulada:	Coberta a dues aigües amb pendent de 45°, conformada per dues encavallades de fusta subjectes als suports verticals, que sustenten els panells que cobreixen cada una de les dues vessants. Encavallades: llistons de secció quadrada de 8 x 8 cm, de fusta de sapí, avet o similar amb tractament autoclau incolor (classe risc 3). Panells: encadellats de fusta de sapí, avet o similar, de 50 x aprox.180 mm amb tractament autoclau incolor (classe risc 3). L'amplada (180 mm) del panell és aproximada perquè dependrà de l'encadellat.
Retolació del panell		Impressió digital de 1200 x 1200 mm, sobre vinil polimèric per exteriors, amb laminat superior de protecció als raigs UVA, als agents atmosfèrics i protecció anti-graffiti.
Ancoratges		El cartell va ancorat als suports laterals per mitjà de dues platines plegades en angle recta, una a cada costat; i se subjecten per mitjà de 16 reblons de 3,2 x 10 mm (8 per platina) col·locats amb la cabota a la vista a la cara frontal del cartell. Les perforacions estan indicades al mateix disseny del cartell per tal de facilitar el muntatge i garantir que estiguin alineades i emplaçades al lloc previst, evitant així que les perforacions afectin el contingut. Les platines són d'acer galvanitzat plegat de 100 x 1200 mm i 1,8 mm de gruix. La teulada va ancorada als suports laterals per les encavallades, una per cada suport, per mitjà de 2 perns de rosca mètrica hexagonal DIN-933 (de 8 x 80 mm), amb femella plana estreta DIN-125 zincada (de 8 mm) i femella hexagonal DIN-934 zincat (de 8 mm).

Instal·lació

Suport: Encastat a terra, a 40 cm de profunditat. Per tal de reforçar la fixació, s'hi clavaràn puntes d'acer de 150 mm de llarg. La dimensió del forat ha de garantir la subjecció ferma del suport i, una vegada col·locat el pal, s'omplirà de reble per tal d'afavorir el drenatge de l'aigua, i terra pitjada.

En cas que la superfície estigui encimentada, asfaltada o similar es farà una cimentació de formigó H-20 conformada per una sabata de 30 x 30 x 40 cm. La part superior de la sabata serà respectuosa amb la pavimentació existent i es reservarà l'espai necessari per tal de reposar-ne el material.

Cartell: El cartell va subjecte als suports laterals per mitjà de dues platines, una a cada costat.

Teulada: Coberta a dues aigües amb pendent de 45°, conformada per dues encavallades de fusta que subjecten cada un dels dos panells de llistons encadellats.

Es farà la revisió bàsica (esmentada en l'apartat 3,2 Pautes bàsiques de control i manteniment) i s'actuarà en conseqüència.

Manteniment

1. Desgast superficial de la protecció dels elements de fusta.

S'aplicarà protecció incolora de lasur mate, a l'aigua, per exteriors, d'alta penetració a la fusta. S'ha de garantir que sigui de porositat elevada, que no alteri el color natural de la fusta i que sigui inodor. Ha d'incloure pigmentació especial anti UV, protecció de l'acció del sol i de la humitat.

2. Desgast de la protecció dels elements de fusta.

Es raspallaran els elements de fusta i se'ls aplicarà la protecció lasur (esmentada en el punt anterior).

Si cal, es farà una neteja del vinil amb aigua sabonosa. En el cas de detectar-s'hi pintades d'actes vandàlics, es farà servir el dissolvent més adequat per tal de retirar-les.

4.4 Senyals interpretatius

Tenen un ús didàctic pels usuaris de la ruta respecte al l'entorn i els seus elements. L'objectiu és el d'oferir informació i facilitar la comprensió d'alguna característica de l'entorn natural o d'algun element patrimonial apreciable des d'aquell punt.

Se'n defineixen dos tipus de senyals:

Codi 07	Panell temàtic	Informen sobre aspectes d'interès de la ruta.
Codi 08	Taula interpretativa	Identifiquen i interpreten aspectes d'interès de la ruta.

Els senyals d'informació combinen imatges, gràfiques i textos que poden anar traduïts en diversos idiomes.

Codi 07

Panell temàtic



DESCRIPCIÓ

Elements	Cartell + suport.
Dimensions	Cartell: 42 x 42 x 3 cm. Suport: 140 (110+30) x 9 x 9 cm.
Ús / objectiu	La seva finalitat és la d'informar sobre aspectes d'interès de la ruta, ja siguin naturals, paisatgístics, etnològics, històrics, arquitectònics, de forma didàctica, clara i entenedora.
Ubicació	Es situen en el sender, a un lloc visible fàcilment, i que estigui el més pròxim possible al tema a divulgar.
Característiques	Està format per un pal de suport i un panell inclinat per facilitar-ne la lectura.

COMPOSICIÓ GRÀFICA

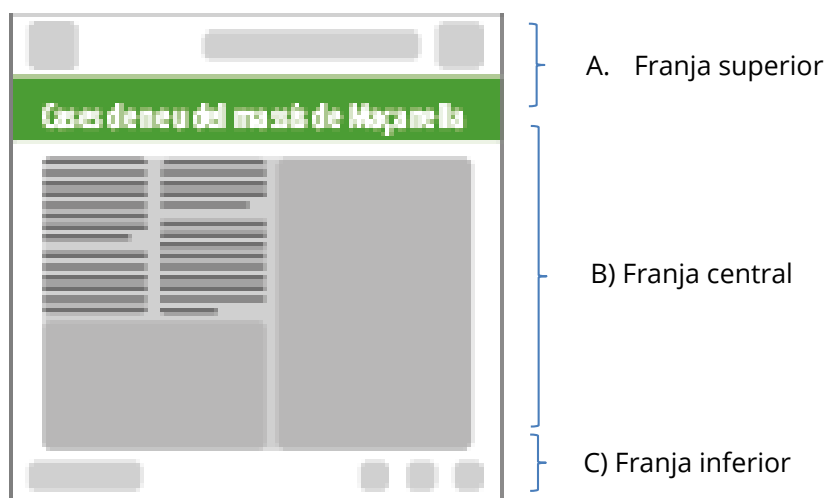

A) Franja Superior.

Identificació del nom del projecte o ruta al qual fa referència el cartell, i identificació de l'autoritat de gestió, promotors o col·laboradors, per mitjà dels seus logotips o marques corporatives.

La disposició dels logos ve donada per la funció que tingui l'entitat en la intervenció. Al marge dret l'entitat promotora i, a l'esquerra d'aquesta, els logos de les entitats col·laboradores.

Quan la ruta o el camí disposi d'una identitat visual corporativa pròpia, es podrà incloure a l'esquerra d'aquesta franja.



B) Franja central.

Conté la informació gràfica i descriptiva sobre l'aspecte que d'interès al qual fa referència. Degut al seu espai tant reduït es recomana que estiguin redactats només en un idioma.

S'hi diferencien la franja del títol i el cos:

La **franja del títol** es reserva per a introduir-hi el títol del panell, el qual exposa de manera breu i precisa del contingut.



Tipografia: **Myriad Variable Concept - Semibold condensed**

Entre 70 i 90 pt.

Alineació esquerra



CMYK 0, 0, 0, 0

PANTONE© white

RGB 255, 255, 255

PANRAL© 9010

HEX #FFFFFF

El **cos** recull l'espai destinat al text i a les imatges. El text serà breu i no convé que superi 1/3 d'aquest espai.

Tipografia: **Myriad Variable Concept - Semibold condensed**

Entre 70 i 90 pt.

Alineació esquerra



CMYK 0, 0, 0, 100

PANTONE© Black

RGB 0, 0, 0

RAL© 9005

HEX #000000

Imatges: Fotografies, il·lustracions, esquemes, gràfics, plànols, etc. Poden incloure llegenda i/o breu descripció.



C) Franja inferior: espai reservat als per a introduir enllaços i logos addicionals.

Els enllaços seran direccions, codis de resposta ràpida (tipus QR), audioguies i/o qualsevol altra aplicació que es consideri oportuna, a través de les quals la persona usuària podrà accedir a la plataforma digital oferta per tal d'ampliar la informació del panell. Aquest sistema permet accedir a les traduccions del cartell. És imprescindible que el cartell estigui situat en una zona amb connexió a internet.

Els logos addicionals seran tots aquells que fan referència a les entitats finançadores que col·laboren.



CARACTERÍSTIQUES TÈCNIQUES

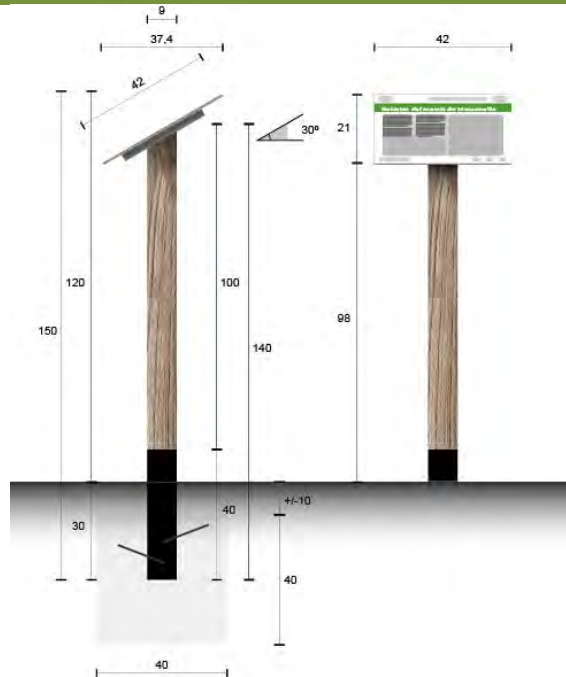

Cartell:

Panell amb compost de xapa d'alumini o equivalent de 3 mm de gruix, de 420 x 420 mm amb tall net i sense irregularitats. El vinil vindrà muntat per l'empresa de retolació damunt del panell, degudament col·locat i ajustat, sense cap arruga ni bombolla d'aire.

Support:

Pal de secció quadrada de 9 x 9 x 140 cm, de fusta de sapí, avet o similar. Acabat amb tall oblic de 30° a l'extrem superior. L'extrem inferior anirà pintat amb una emulsió bituminosa negra fins a 40 cm d'alçada.

La fusta serà massissa o laminada, vindrà raspallada i amb tractament autoclau incolor (classe risc 3). La fusta serà de primera qualitat per tant no ha de presentar cruïes, ha de tenir una escassa presència de grops (que en tot cas hauran de ser menors de 3 cm) i no ha de presentar deformacions que puguin afectar l'estructura o la integritat de la fusta. No hi ha d'haver tampoc presència de decoloracions ni d'atacs d'insectes o fongs.

Impressió digital de 420 x 420 mm, sobre vinil polimèric per exteriors, amb laminat superior de protecció als raigs UVA, als agents atmosfèrics i protecció anti-graffiti.

Materials

Retolació del cartell

Ancoratges



Cartell va ancorat al suport de fusta per mitjà de dues platines d'acer galvanitzat, plegades en angle de 45°, de 28 mm de llarg i 1,8 mm de gruix. Cada platina se subjecta a un costat del suport per mitjà de 2 cargols per fusta d'uns 50 mm.

El cartell se subjecta a les platines per mitjà de quatre peces de rosca mètrica de 30 mm soldada a la seva part posterior, amb

	volandera plana estreta DIN-125 zincada (de 8 mm) i femella hexagonal DIN-934 zincada (de 8mm).
Instal·lació	El suport va encastat a terra, a 30 cm de profunditat. Per tal de reforçar la fixació, s'hi clavaràn puntes d'acer de 150 mm de llarg. La dimensió del forat ha de garantir la subjecció ferma del suport i, una vegada col·locat el pal, s'omplirà de reble per tal d'afavorir el drenatge de l'aigua, a més de terra pitjada.
Manteniment	Es farà la revisió bàsica (esmentada en l'apartat 3.2 Pautes bàsiques de control i manteniment) i s'actuarà en conseqüència. <ol style="list-style-type: none">1. Desgast superficial de la protecció dels elements de fusta. S'aplicarà protecció incolora de lasur mate, a l'aigua, per exteriors, d'alta penetració a la fusta. S'ha de garantir que sigui de porositat elevada, que no alteri el color natural de la fusta i que sigui inodor. Ha d'incloure pigmentació especial anti UV, protecció de l'acció del sol i de la humitat.2. Desgast de la protecció dels elements de fusta. Es raspallaran els elements de fusta i se'ls aplicarà la protecció lasur (esmentada en el punt anterior). Si cal, es farà una neteja del vinil amb aigua sabonosa. En el cas de detectar-s'hi pintades d'actes vandàlics, es farà servir el dissolvent més adequat per tal de retirar-les.

Codi 07 Taula interpretativa



DESCRIPCIÓ

Elements	Cartell + suport.
Dimensions	Cartell: 84 x 42 x 2 cm. Suport: 140 (110+30) x 9 x 9 cm.
Ús / objectiu	Aquests taules o faristols identifiquen i interpreten aspectes principalment paisatgístics presents al llarg de la ruta, els quals requereixen interpretació de gran format (generalment paisatges, ecosistemes o conjunts patrimonials). La informació es compon d'una representació o fotografia del recurs i, si escau, d'una descripció o interpretació del mateix.
Ubicació	Se situen en el sender o als voltants, a un lloc d'interès per la interpretació del paisatge o de l'entorn.
Característiques	Està format per dos pals de suport i un panell inclinat per facilitar-ne la lectura.

COMPOSICIÓ GRÀFICA



A) Franja Superior.

Identificació del nom del projecte o ruta al qual fa referència el cartell; i identificació de l'autoritat de gestió, promotors o col·laboradors, per mitjà dels seus logotips o marques corporatives.



La disposició dels logos ve donada per la funció que tingui l'entitat en la intervenció. Al marge dret l'entitat gestora principal i a l'esquerra d'aquesta els logos de les entitats col·laboradores.

Quan la ruta o el camí disposi d'una identitat visual corporativa pròpia, es podrà incloure a l'esquerra d'aquesta franja.

B) Franja central.

Conté la informació gràfica i descriptiva sobre l'aspecte que d'interès al qual fa referència. Degut al seu espai tant reduït es recomana que estiguin redactats només en un idioma.

S'hi diferencien la franja del títol i el cos:

La **franja del títol** es reserva per a introduir-hi el títol del panell, el qual exposa de manera breu i precisa del contingut.

Tipografia: **Myriad Variable Concept - Semibold condensed**

Entre 70 i 90 pt.

Alineació esquerra



CMYK 0, 0, 0, 0

PANTONE© white

RGB 255, 255, 255

PANRAL© 9010

HEX #FFFFFF



El **cos** recull l'espai destinat al text i a les imatges. El text serà breu i no convé que superi 1/4 d'aquest espai.

Tipografia: **Myriad Variable Concept - Semibold condensed**

Entre 70 i 90 pt.

Alineació esquerra



CMYK 0, 0, 0, 100

PANTONE© Black

RGB 0, 0, 0

RAL© 9005

HEX #000000

Imatges: fotografies, il·lustracions, esquemes, gràfics, plànols, etc. Poden incloure llegenda i/o breu descripció.

C) Franja inferior: espai reservat als per a introduir enllaços i logos addicionals.

Els enllaços seran direccions, codis de resposta ràpida (tipus QR), audioguies i/o qualsevol altre aplicació que es consideri oportuna, a través dels quals l'usuari podrà accedir a la plataforma digital oferta per tal d'ampliar la informació del panell. Aquest sistema permet accedir a les traduccions del cartell. És imprescindible que el cartell estigui situat en una zona amb connexió a internet.

Els logos addicionals seran tots aquells que fan referència a les entitats finançadores que col·laboren.



CARACTERÍSTIQUES TÈCNIQUES

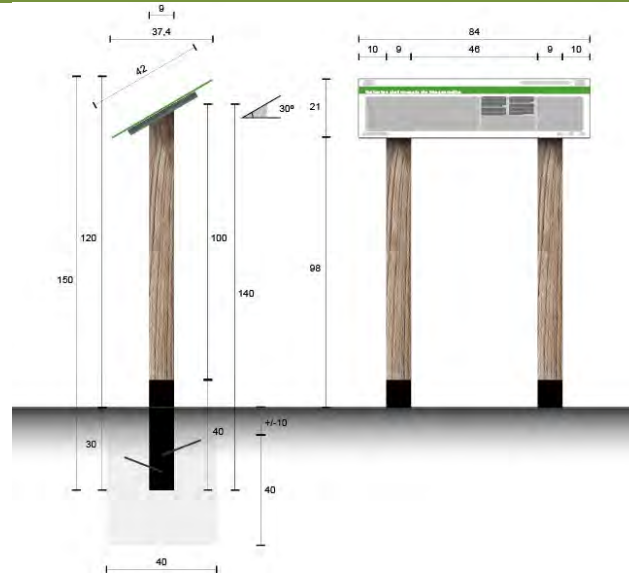

Cartell:

Panell amb compost de xapa d'alumini o equivalent de 3 mm de gruix, de 840 x 420 mm amb tall net i sense irregularitats. El vinil vindrà muntat per l'empresa de retolació damunt del panell, degudament col·locat i ajustat, sense cap arruga ni bombolla d'aire.

Suport:

2 pals de secció quadrada de 9 x 9 x 140 cm, de fusta de sapí, avet o similar. Acabat amb tall oblic de 30° a l'extrem superior. L'extrem inferior anirà pintat amb una emulsió bituminosa negra fins a 40 cm d'alçada.

1 travesser de secció quadrada de 5 x 5 x 46 cm, de fusta de sapí, avet o similar.

La fusta serà massissa o laminada, vindrà raspallada i amb tractament autoclau incolor (classe risc 3). La fusta serà de primera qualitat per tant no ha de presentar cruïes, ha de tenir una escassa presència de grops (que en tot cas hauran de ser menors de 3 cm) i no ha de presentar deformacions que puguin afectar l'estructura o la integritat de la fusta. No hi ha d'haver tampoc presència de decoloracions ni d'atacs d'insectes o fongs.

Materials

Retolació del cartell

Impressió digital de 840 x 420 mm, sobre vinil polimèric per exteriors, amb laminat superior de protecció als raigs UVA, als agents atmosfèrics i protecció anti-graffiti.

Ancoratges

Cartell va ancorat al suport de fusta per mitjà de dues platines d'acer galvanitzat, plegades en angle de 45°, de 28 mm de llarg i 1,8 mm de gruix. Les platines se subjecten al costat exterior de cada un dels suports per mitjà de 2 cargols per fusta d'uns 50 mm.

El cartell se subjecta a les platines per mitjà de quatre peces de rosca mètrica de 30 mm soldada a la seva part posterior, amb

	<p>volandera plana estreta DIN-125 zincada (de 8 mm) i femella hexagonal DIN-934 zincada (de 8mm).</p>
Instal·lació	<p>Encastada a terra, a 30 cm de profunditat. Per tal de reforçar la fixació, s'hi clavaran puntes d'acer de 150 mm de llarg. La dimensió del forat ha de garantir la subjecció ferma del suport i, una vegada col·locat el pal, s'omplirà de reble per tal d'afavorir el drenatge de l'aigua, a més de terra pitjada.</p> <p>El travesser se subjecta als suports per mitjà de 2 perns de rosca mètrica hexagonal DIN-933 (de 8x80mm), amb volandera plana estreta DIN-125 zincada (de 8 mm) i femella hexagonal DIN-934 zincada (de 8mm).</p>
Manteniment	<p>Es farà la revisió bàsica (esmentada en l'apartat 3,2 Pautes bàsiques de control i manteniment) i s'actuarà en conseqüència.</p> <ol style="list-style-type: none"> 3. Desgast superficial de la protecció dels elements de fusta. <p>S'aplicarà protecció incolora de lasur mate, a l'aigua, per exteriors, d'alta penetració a la fusta. S'ha de garantir que sigui de porositat elevada, que no alteri el color natural de la fusta i que sigui inodor. Ha d'incloure pigmentació especial anti UV, protecció de l'acció del sol i de la humitat.</p> 4. Desgast de la protecció dels elements de fusta. <p>Es raspallaran els elements de fusta i se'ls aplicarà la protecció lasur (esmentada en el punt anterior).</p> <p>Si cal, es farà una neteja del vinil amb aigua sabonosa. En el cas de detectar-s'hi pintades d'actes vandàlics, es farà servir el dissolvent més adequat per tal de retirar-les.</p>

5. Làmines dels elements de senyalització

Senyal direccional amb destinació – entorn rural

Senyal direccional amb destinació – entorn urbà

Senyal direccional amb destinació – carretera

Senyals direccionals de confirmació o gir (balisa)

Senyal de prevenció per a senderistes

Senyal d'advertiment per a conductors

Panell informatiu d'itineraris

Panell temàtic

Taula interpretativa

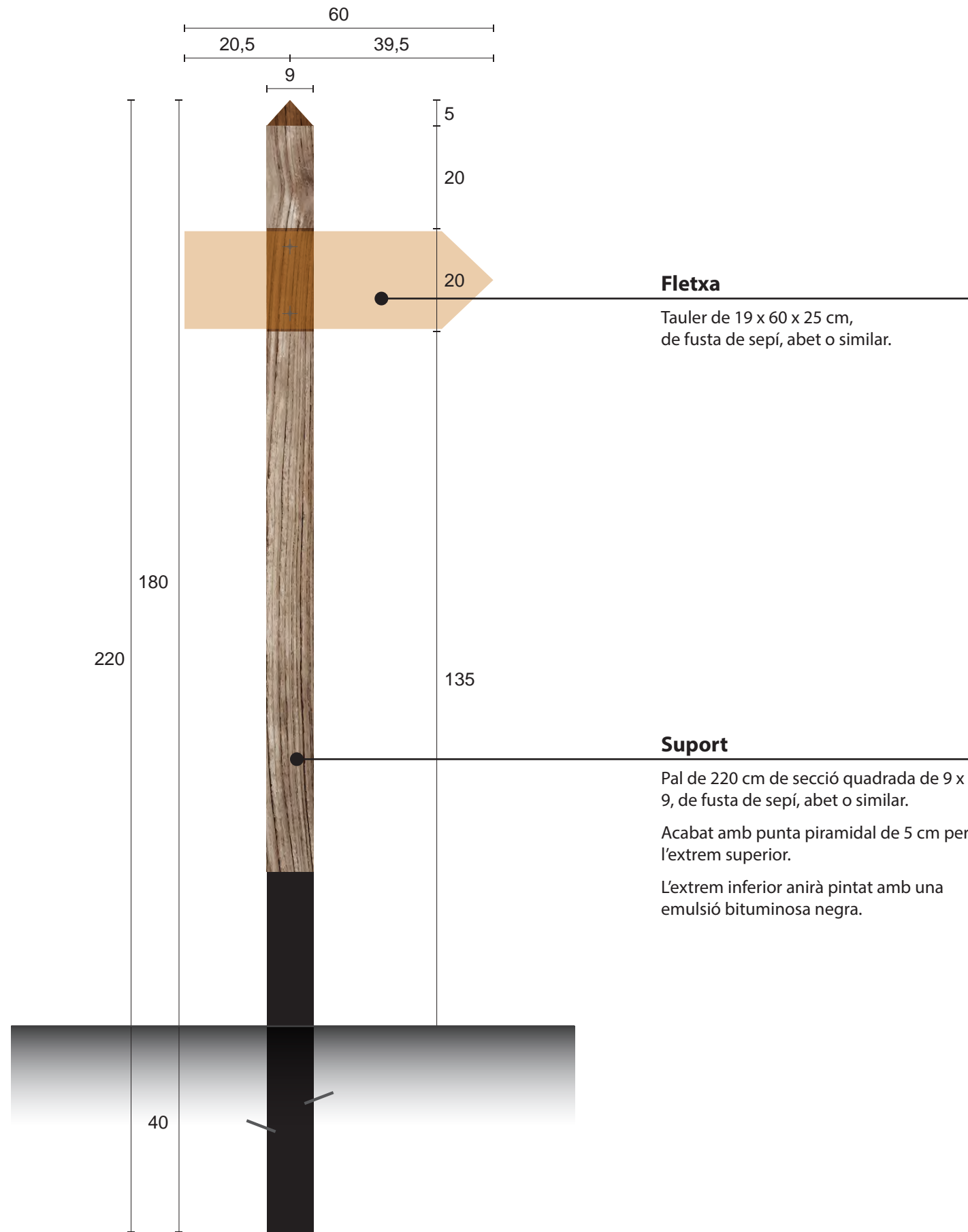
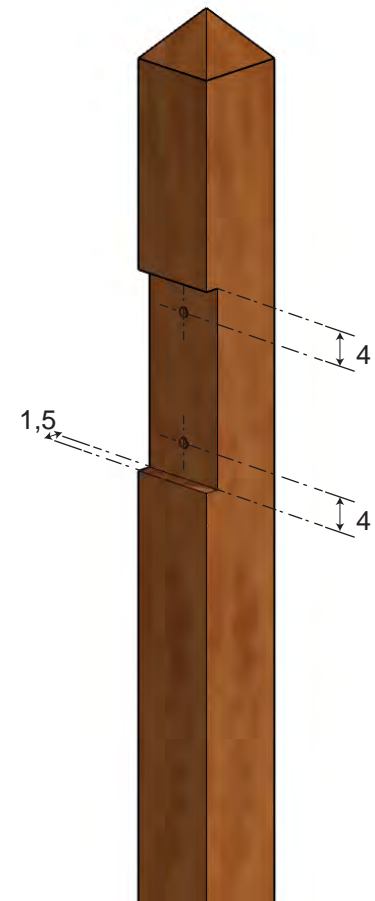

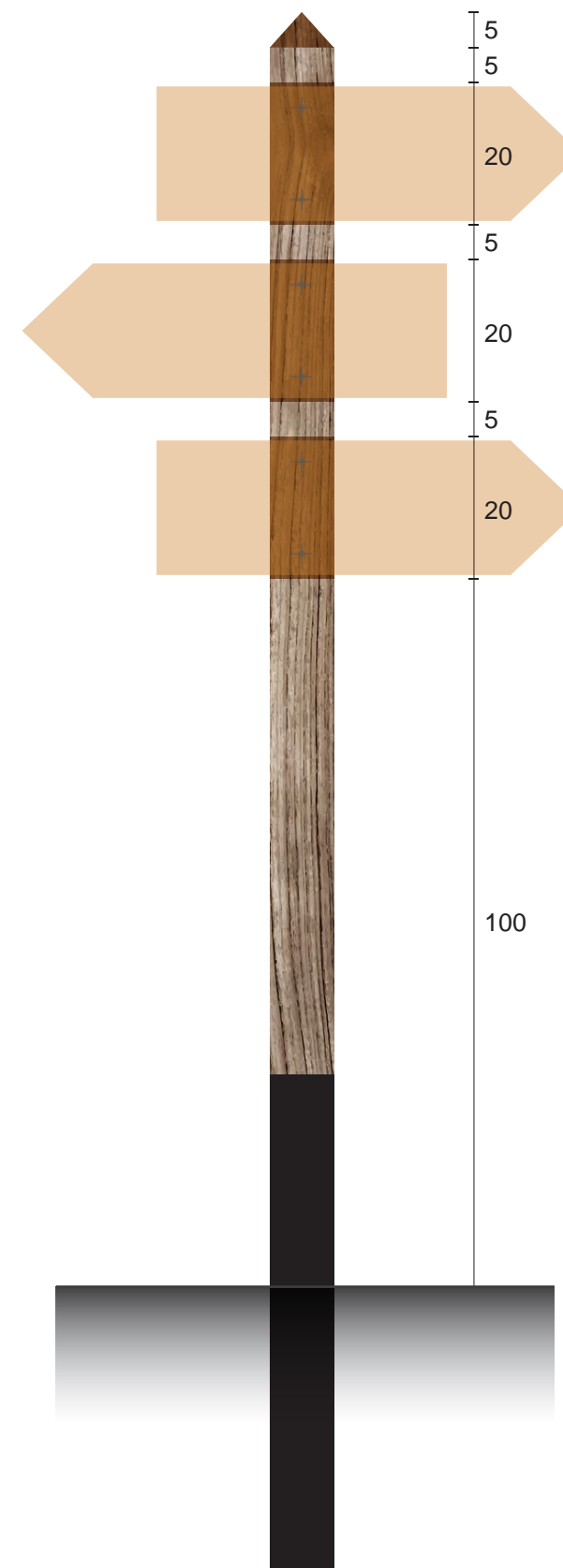
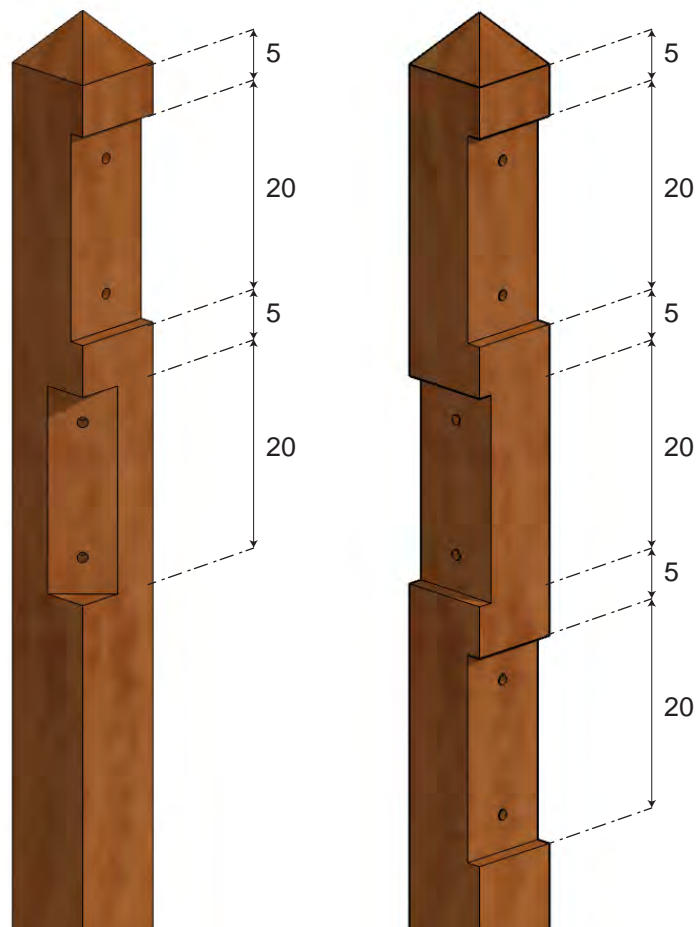

Elements de senyalització

Senyal direccional amb destinació - entorn rural
Cotes en centímetres

Senyalització de Rutes Senderistes, 2023

Departament de Sostenibilitat i Medi Ambient
Consell de Mallorca

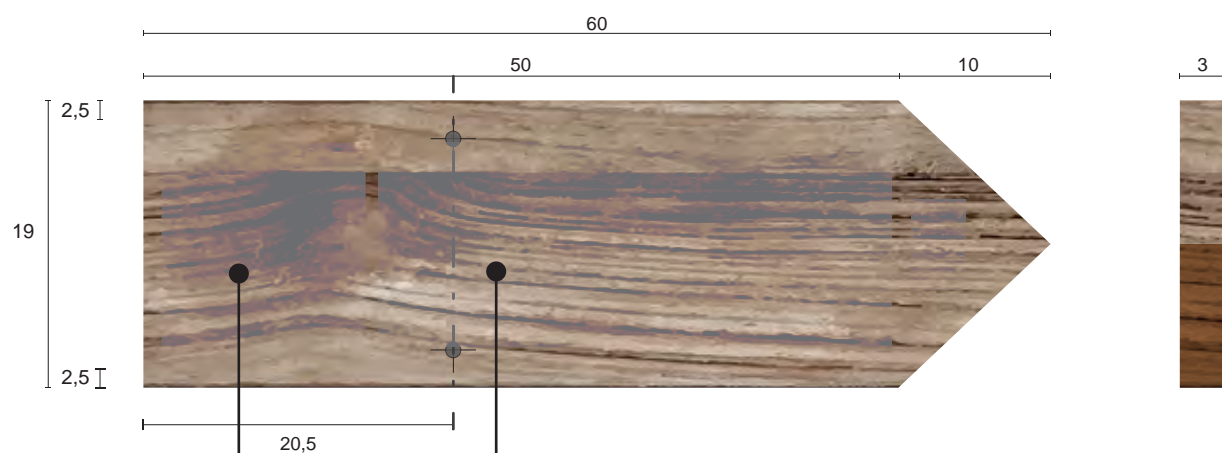

Identificació de la ruta

Identificació de destinació

Comic Sans MS Bold
100 Pt, interlineat 95 pt

Color: CMYK 0, 0, 0, 100
RGB 0, 0, 0
HEX #000000
PANTONE® Black
RAL® 9005

Comic Sans MS Bold
80 Pt, interlineat 95 pt

Color: CMYK 0, 100, 100, 0
RGB 255, 0, 0
HEX #FF0D00
PANTONE® 2347
RAL® 3026



Requadre de color

Color: CMYK 0, 100, 100, 0
RGB 255, 0, 0
HEX #FF0D00
PANTONE® 2347
RAL® 3026

Comic Sans MS Bold
84 Pt

Color: CMYK 0, 0, 0, 0
RGB 255, 255, 255
HEX #FFFFFF
PANTONE® White
RAL® 9010

Comic Sans MS Bold
89 Pt

Color: CMYK 0, 0, 0, 0
RGB 255, 255, 255
HEX #FFFFFF
PANTONE® White
RAL® 9010

Elements de senyalització

Senyal direccional amb destinació - entorn rural, fletxa
Cotes en centímetres

Senyalització de Rutes Senderistes, 2023

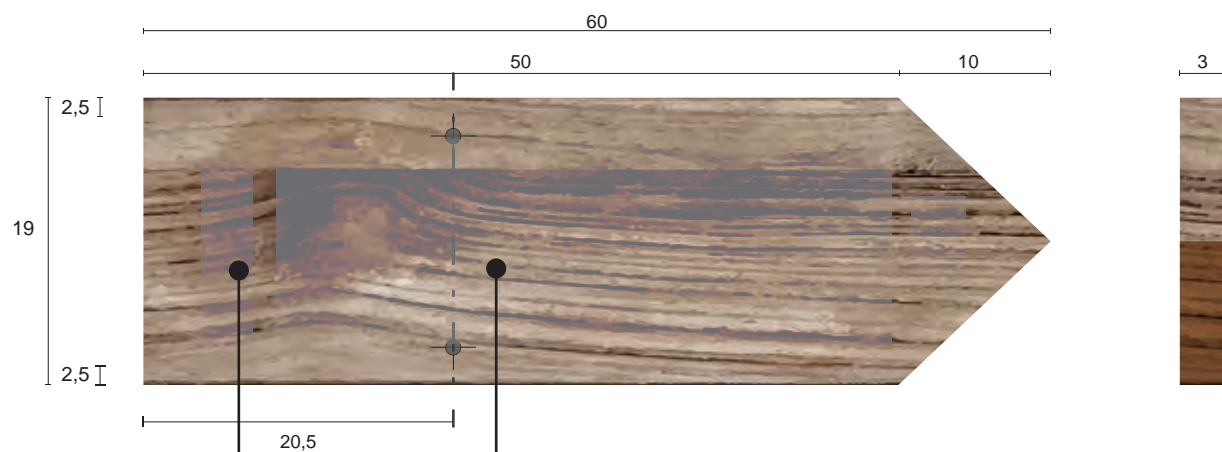

Identificació de la ruta

Identificació de destinació

Comic Sans MS Bold
100 Pt, interlineat 95 pt

Color: CMYK 0, 0, 0, 100
RGB 0, 0, 0
HEX #000000
PANTONE® Black
RAL® 9005

Comic Sans MS Bold
80 Pt, interlineat 95 pt

Color: CMYK 0, 100, 100, 0
RGB 255, 0, 0
HEX #FF0D00
PANTONE® 2347
RAL® 3026

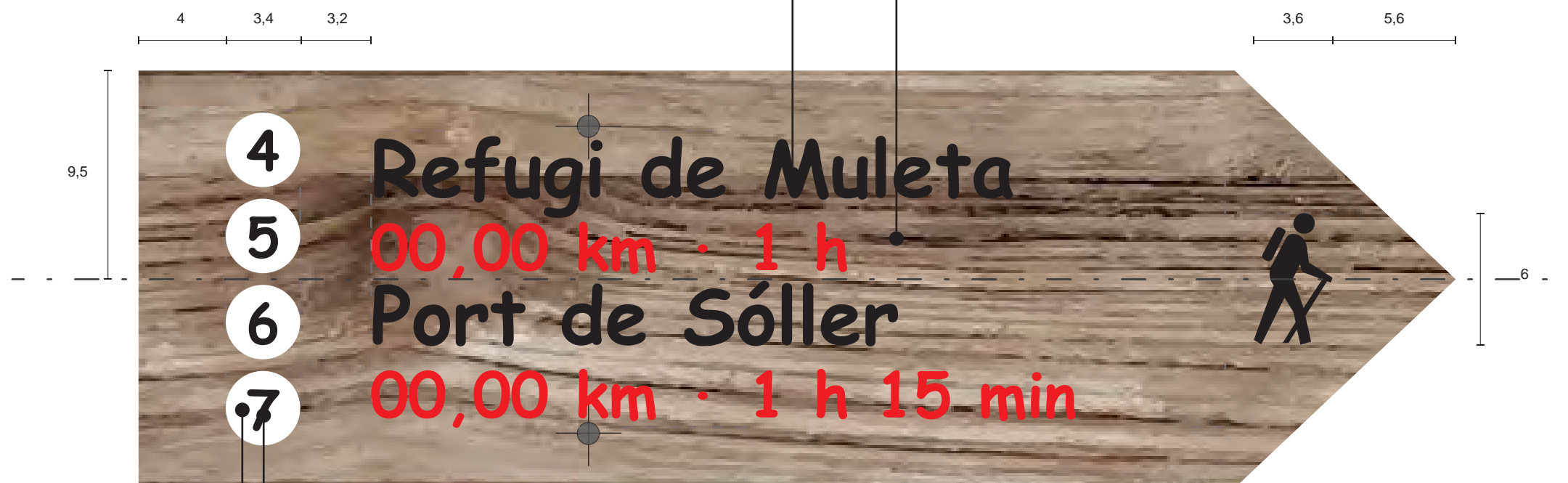

Cercle de color

Color: CCMYK 0, 0, 0, 0
RGB 255, 255, 255
HEX #FFFFFF
PANTONE® White
RAL® 9010

Comic Sans MS Bold
70 pt

Color: CMYK 0, 0, 0, 100
RGB 0, 0, 0
HEX #000000
PANTONE® Black
RAL® 9005

Elements de senyalització

Senyal direccional amb destinació - entorn rural, fletxa
Cotes en centímetres

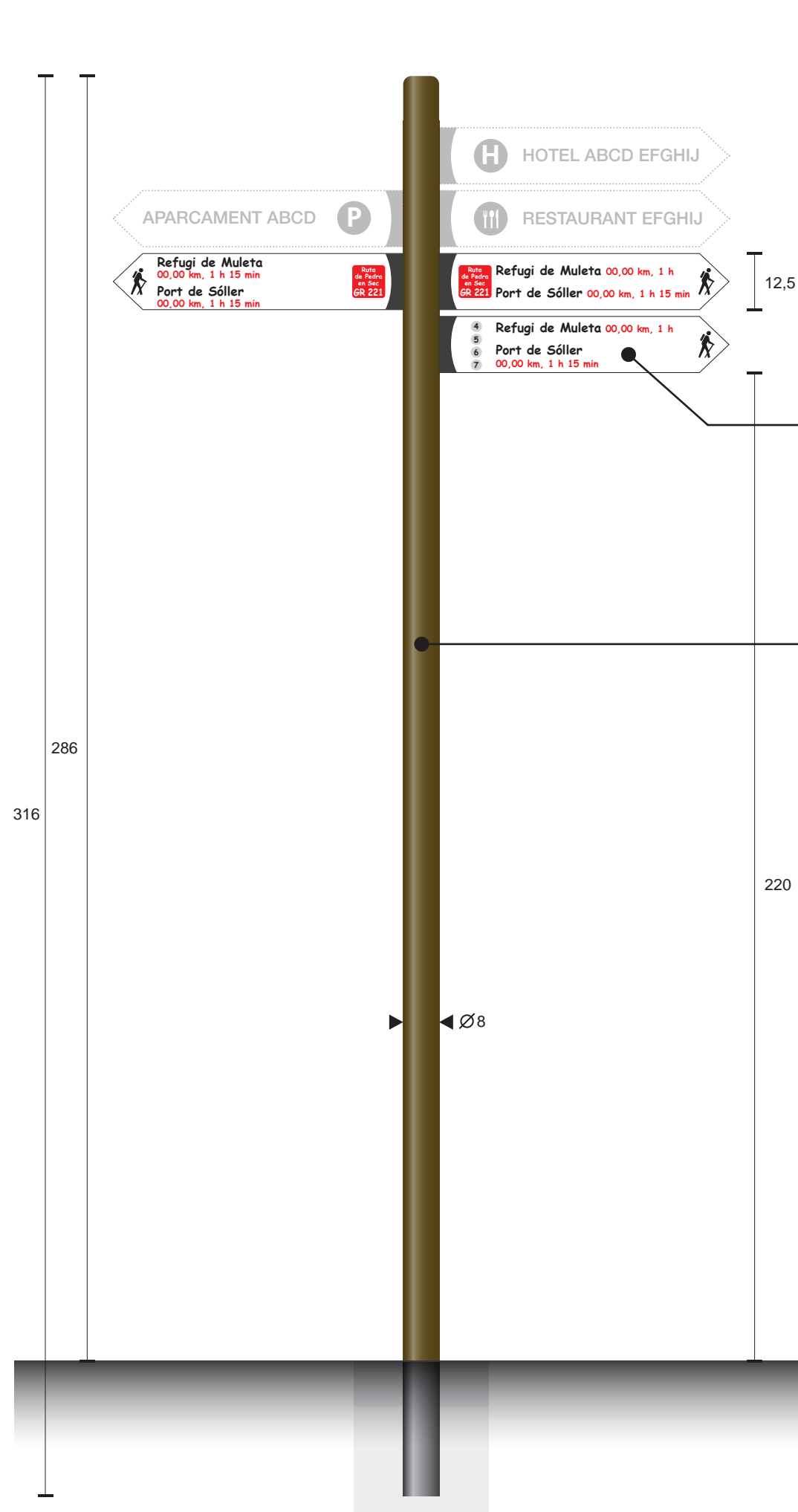

Fletxa

Laminat compacte decoratiu de resines termoenduribles reforçades amb fibra de fusta (Trespa©) de 10 mm de gruix.

Suport

Pal cilíndric d'acer galvanitzat de 2 mm de gruix, amb una secció de 80 mm de diàmetre i 3 m de llarg.

Senyal direccional amb destinació - entorn urbà
Cotes en centímetres

Elements de senyalització

Senyalització de Rutes Senderistes, 2023

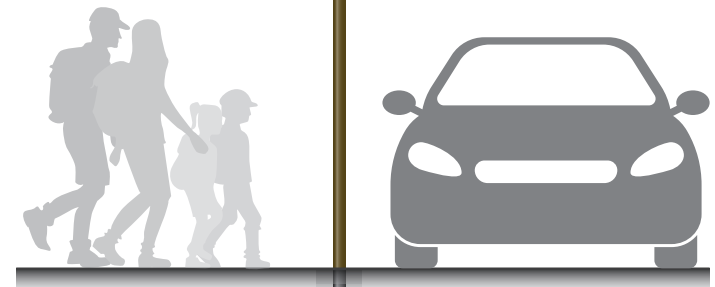
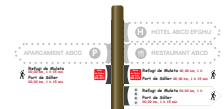

Comic Sans MS Bold

40 Pt
Color: CMYK 0, 0, 0, 0
RGB 255, 255, 255
HEX #FFFFFF
PANTONE® White
RAL® 9010

Comic Sans MS Bold

60 Pt
Color: CMYK 0, 0, 0, 0
RGB 255, 255, 255
HEX #FFFFFF
PANTONE® White
RAL® 9010

Comic Sans MS Bold

80 Pt, interlineat 140 pt
Color: CMYK 0, 0, 0, 100
RGB 0, 0, 0
HEX #000000
PANTONE® Black
RAL® 9005

Comic Sans MS Bold

60 Pt, interlineat 140 pt
Color: CMYK 0, 100, 100, 0
RGB 255, 0, 0
HEX #FF0D00
PANTONE® 2347
RAL® 3026

Requadre de color

Color: CMYK 0, 100, 100, 0
RGB 255, 0, 0
HEX #FF0D00
PANTONE® 2347
RAL® 3026

12,5

Sistema d'anclatge

Ruta de Pedra en Sec
GR 221

Refugi de Muleta 00,00 km, 1 h

Port de Sóller 00,00 km, 1 h 15 min

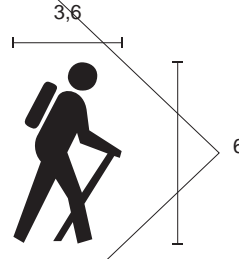

3,6

6

4

Refugi de Muleta 00,00 km, 1 h

5

6

Port de Sóller

7

00,00 km, 1 h 15 min



Cercle de color

Color: CMYK 0, 0, 0, 20
RGB 204, 204, 204
HEX #CCCCCC
PANTONE® Cool Gray 2 C
RAL® 7047

Comic Sans MS Bold

50 Pt
Color: CMYK 0, 0, 0, 100
RGB 0, 0, 0
HEX #000000
PANTONE® Black
RAL® 9005

Senyal direccional urbà amb destinació - entorn urbà, fletxa

Cotes en centímetres

Elements de senyalització

Senyalització de Rutes Senderistes, 2023

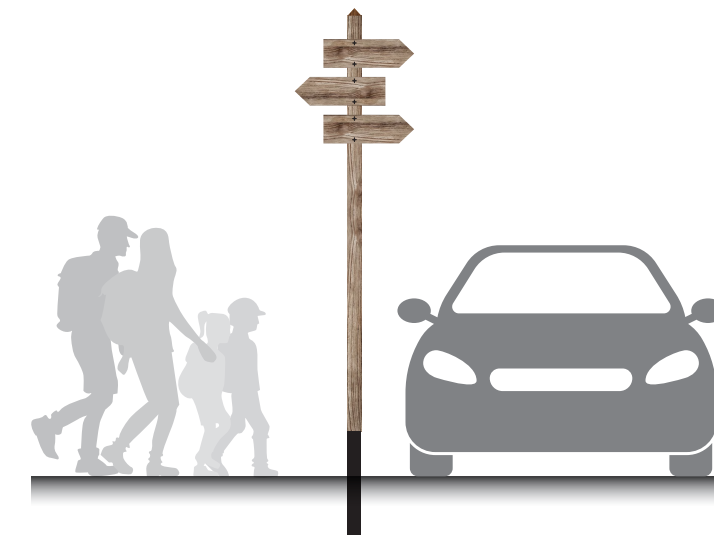
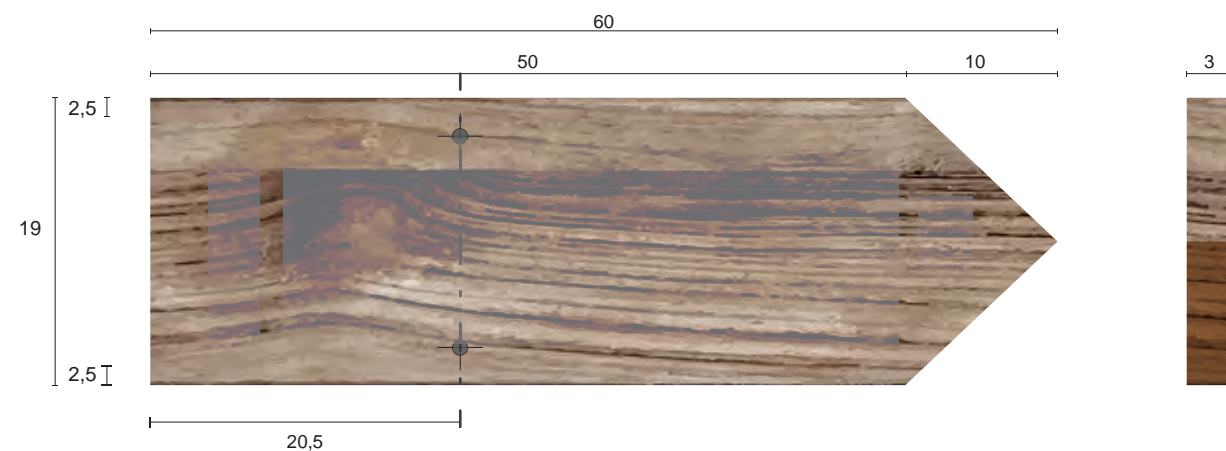
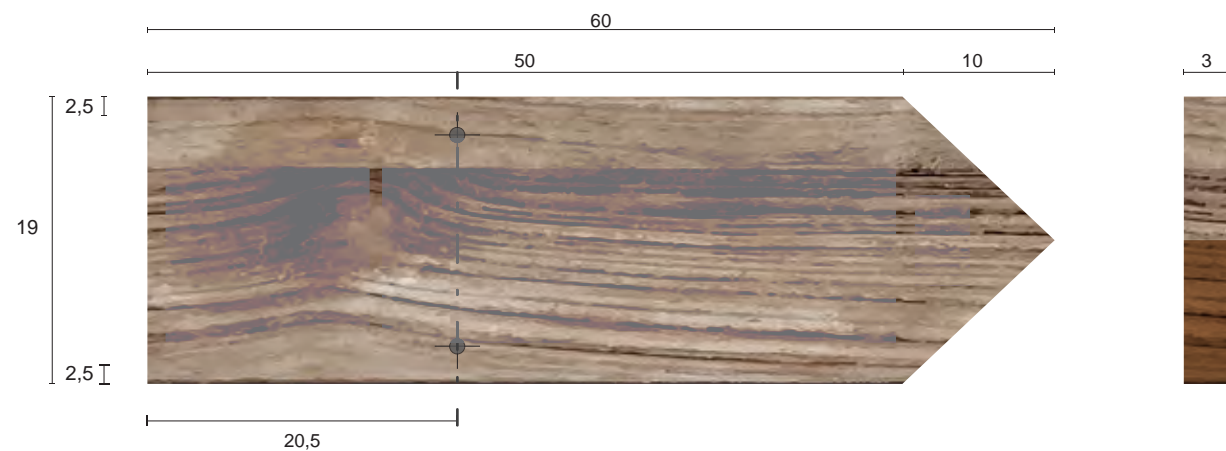

Fletxa

Tauler de 19 x 60 x 25 cm,
de fusta de sepí, abet o similar.

Suport

Pal de 350 cm de secció quadrada de 9 x 9, de fusta de sepí, abet o similar.

Acabat amb punta piramidal de 5 cm per l'extrem superior.

L'extrem inferior anirà pintat amb una emulsió bituminosa negra.

**Senyal direccional urbà amb destinació - entorn urbà
senyal de fusta**
Cotes en centímetres

Elements de senyalització

Senyalització de Rutes Senderistes, 2023

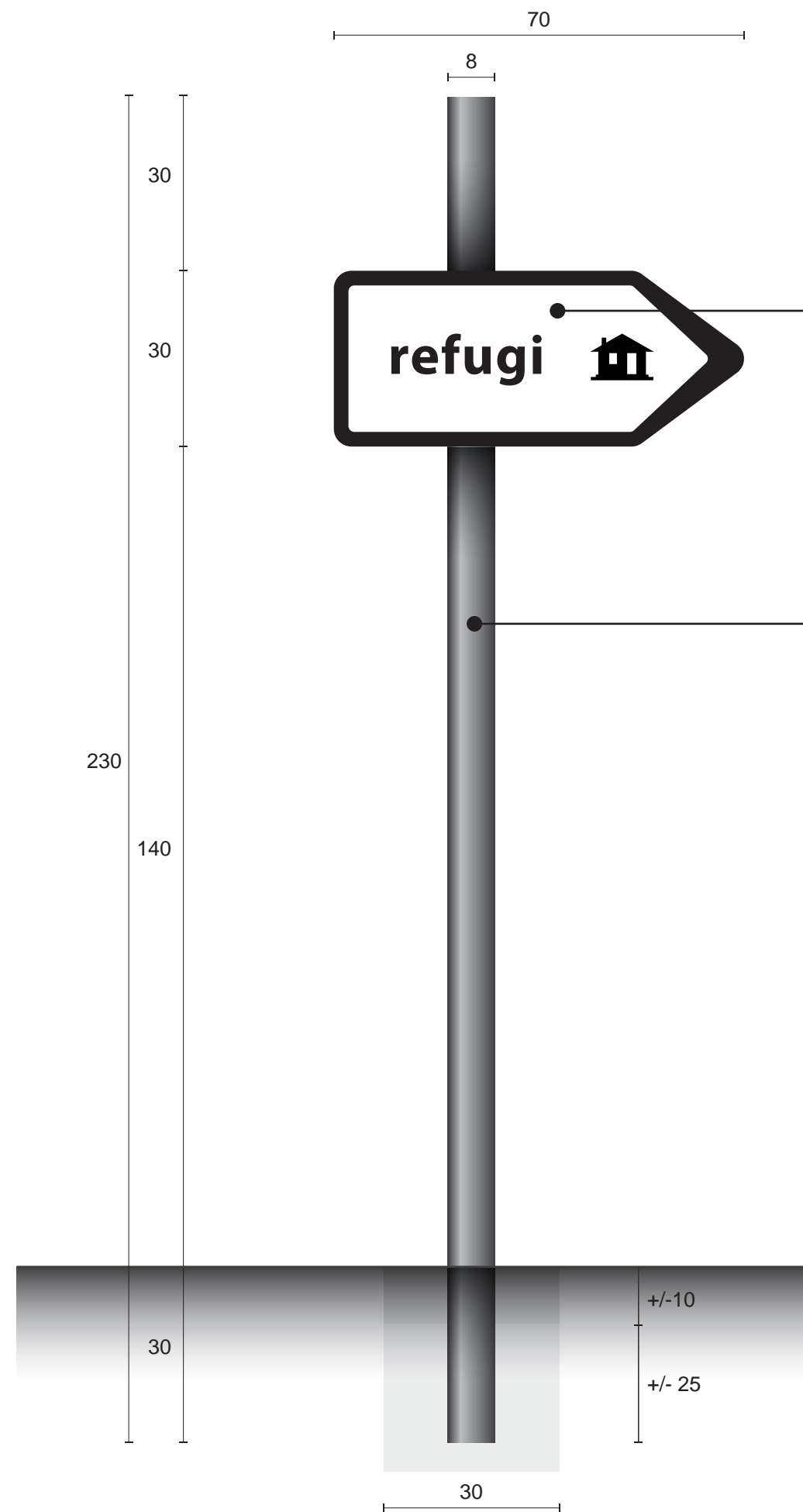

Fletxa

Senyal model S-320 (segons estàndard MOPU-DGT)

Planxa de xapa embotida de ferro galvanitzat de 1,8 mm de gruix, amb reflectant de nivell 1.

Suport

Pal cilíndric estriat, d'alumini extrudit de 4mm de gruix, amb una secció de 60 mm de diàmetre i 3 m de llarg.

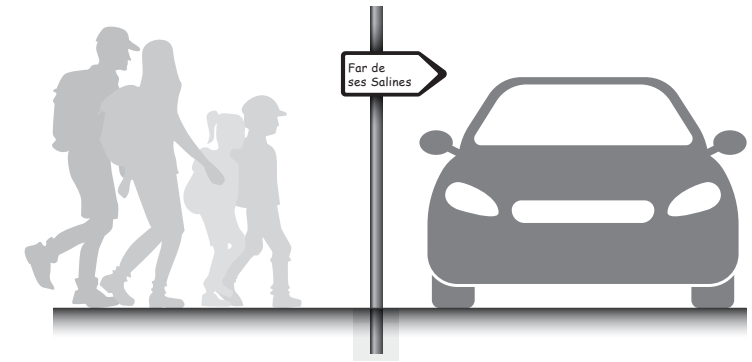

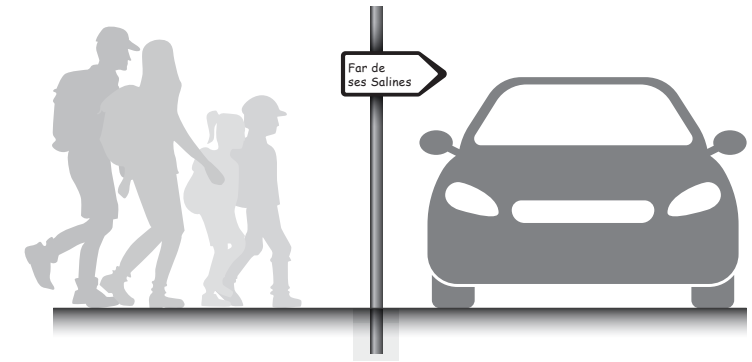

Comic Sans MS Bold
270 Pt, interlineat 300 pt

Color: CMYK 0, 0, 0, 100
RGB 0, 0, 0
HEX #000000
PANTONE® Black
RAL® 9005

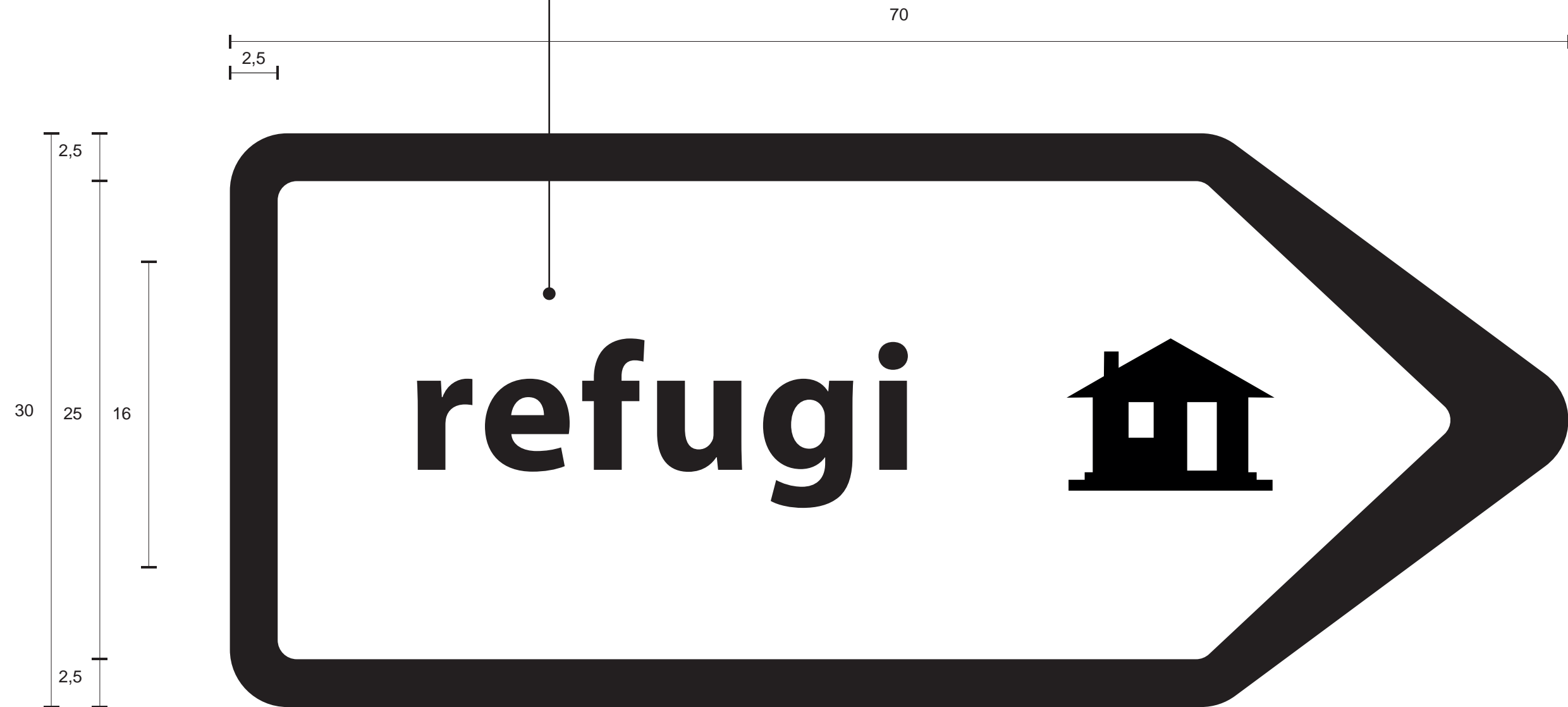



Comic Sans MS Bold
80 Pt, interlineat 140 pt

Color: CMYK 0, 0, 0, 100
RGB 0, 0, 0
HEX #000000
PANTONE® Black
RAL® 9005

Comic Sans MS Bold
70 Pt, interlineat 140 pt

Color: CMYK 0, 100, 100, 0
RGB 255, 0, 0
HEX #FF0D00
PANTONE® 2347
RAL® 3026

Requadre de color

Color: CMYK 0, 100, 100, 0
RGB 255, 0, 0
HEX #FF0D00
PANTONE® 2347
RAL® 3026

Comic Sans MS Bold

60 Pt
Color: CMYK 0, 0, 0, 0
RGB 255, 255, 255
HEX #FFFFFF
PANTONE® White
RAL® 9010

Comic Sans MS Bold

90 Pt
Color: CMYK 0, 0, 0, 0
RGB 255, 255, 255
HEX #FFFFFF
PANTONE® White
RAL® 9010

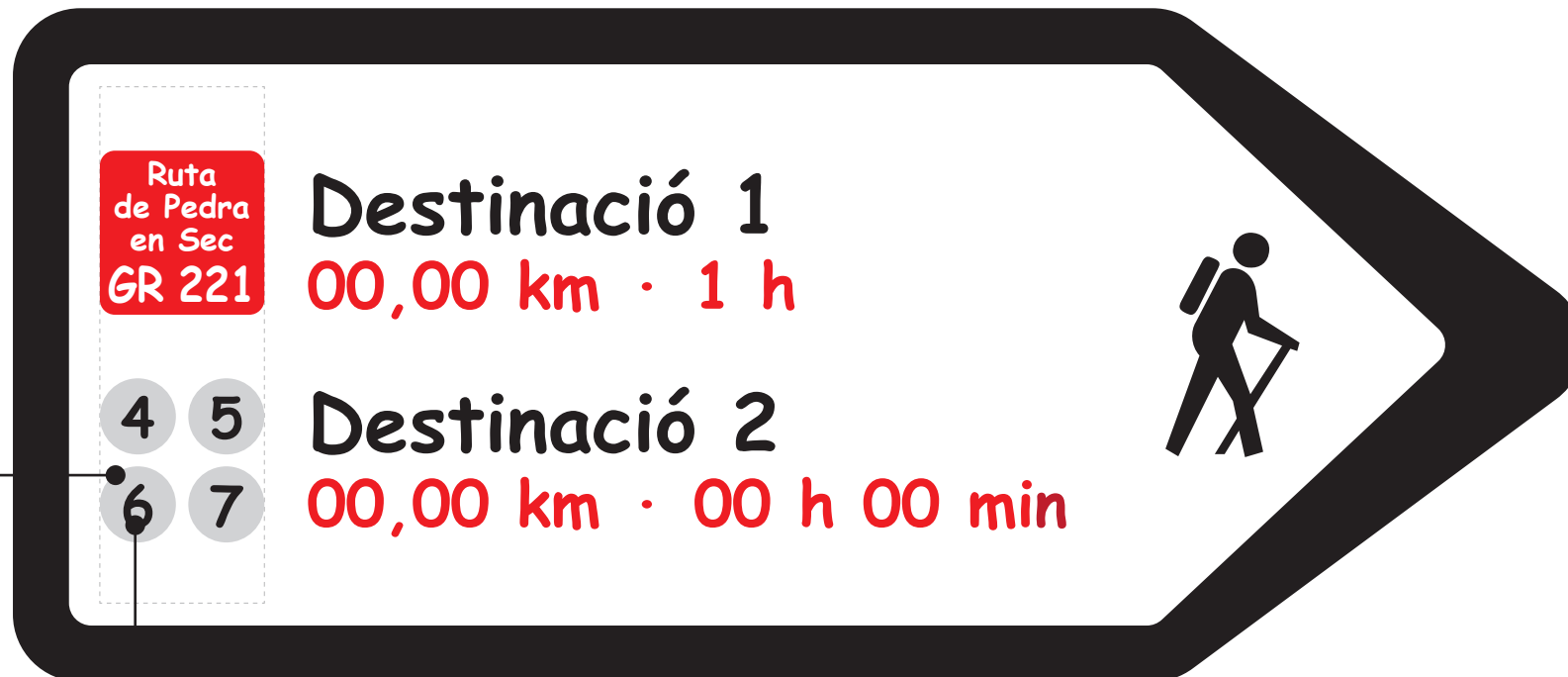
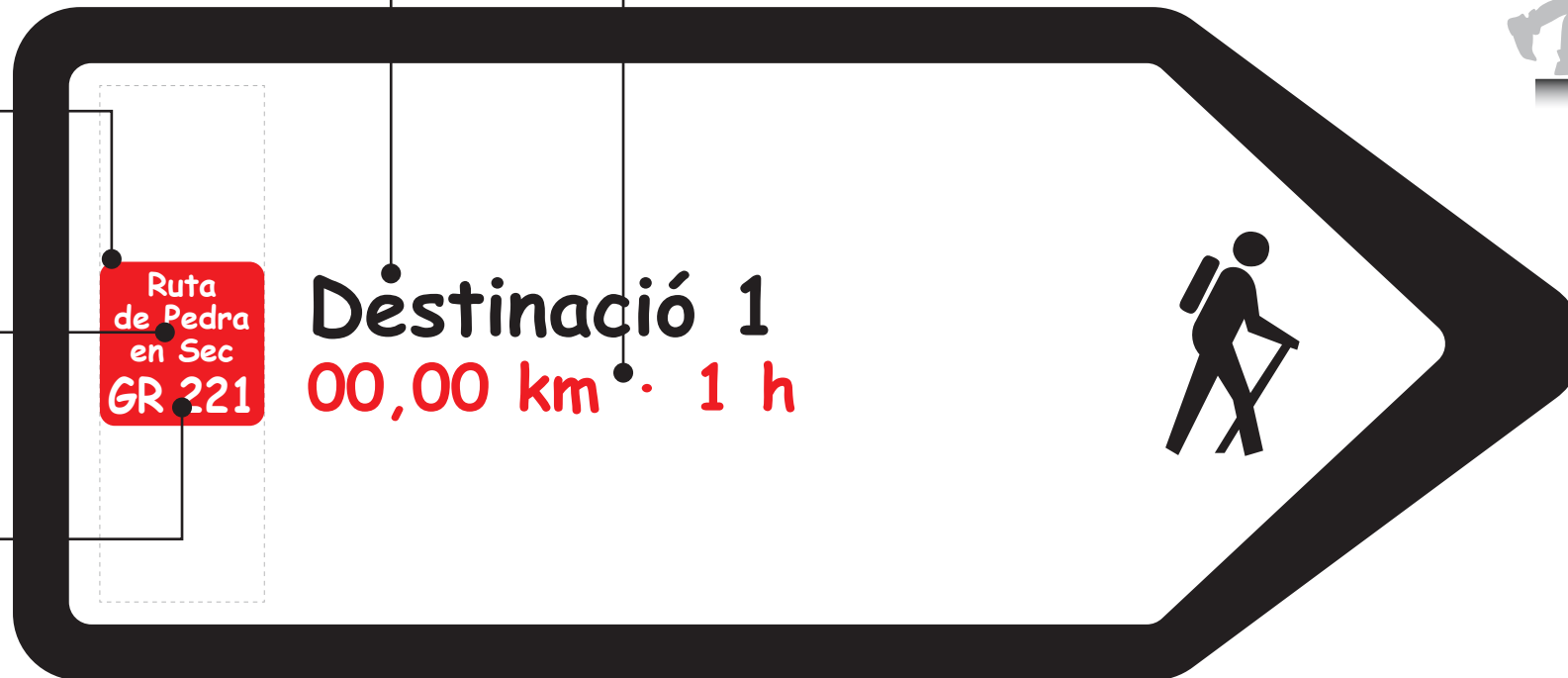

Cercle de color

Color: CMYK 0, 0, 0, 20
RGB 204, 204, 204
HEX #CCCCCC
PANTONE® Cool Gray 2 C
RAL® 7047

Comic Sans MS Bold



50 Pt
Color: CMYK 0, 0, 0, 100
RGB 0, 0, 0
HEX #000000
PANTONE® Black
RAL® 9005

Elements de senyalització

Senyal direccional amb destinació - carretera, fletxa rutes
Cotes en centímetres



Identificació de direcció

-  Seguir recte
-  Gir a l'esquerra
-  Gir a la dreta

Suport

Pal de secció quadrada de 9 x 9, de fusta de sepí, abet o similar.

La llargària total del pal serà:
 - de 120 cm, en el cas del pal estàndard
 - de 150 cm per les balises dunars

Acabat amb punta piramidal de 5 cm per l'extrem superior.

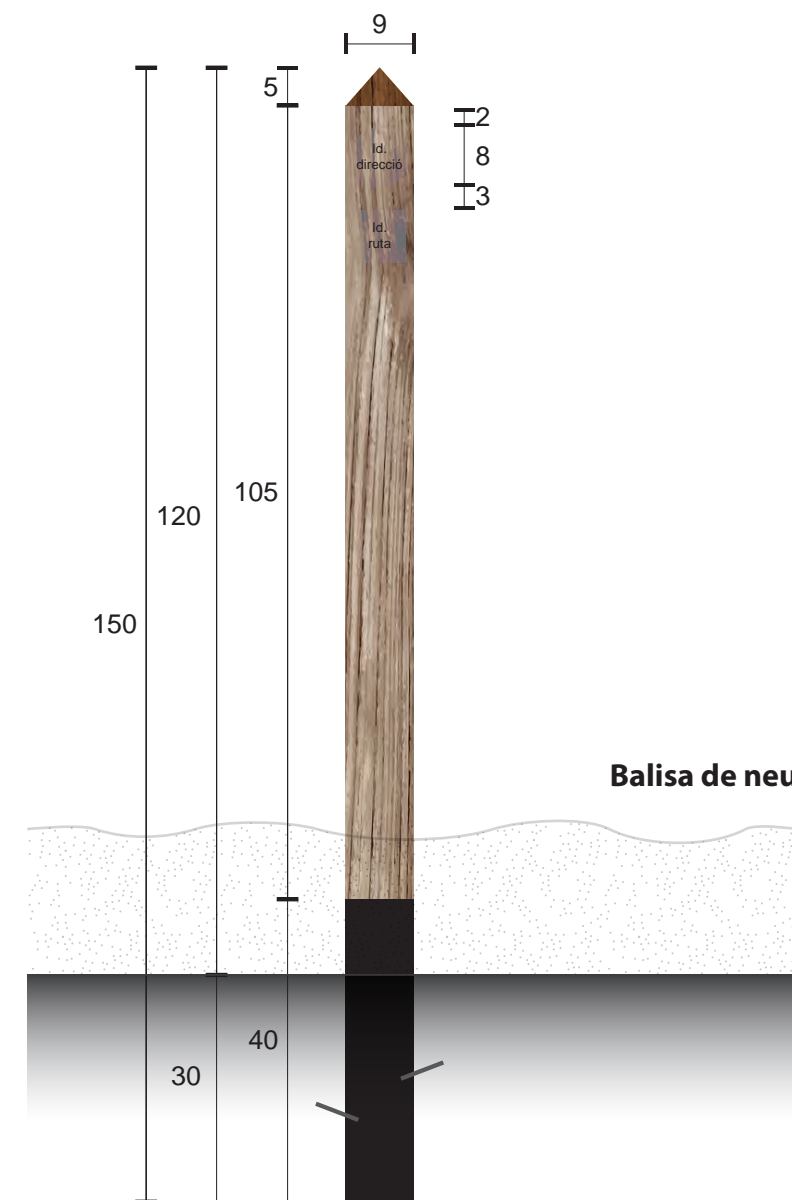
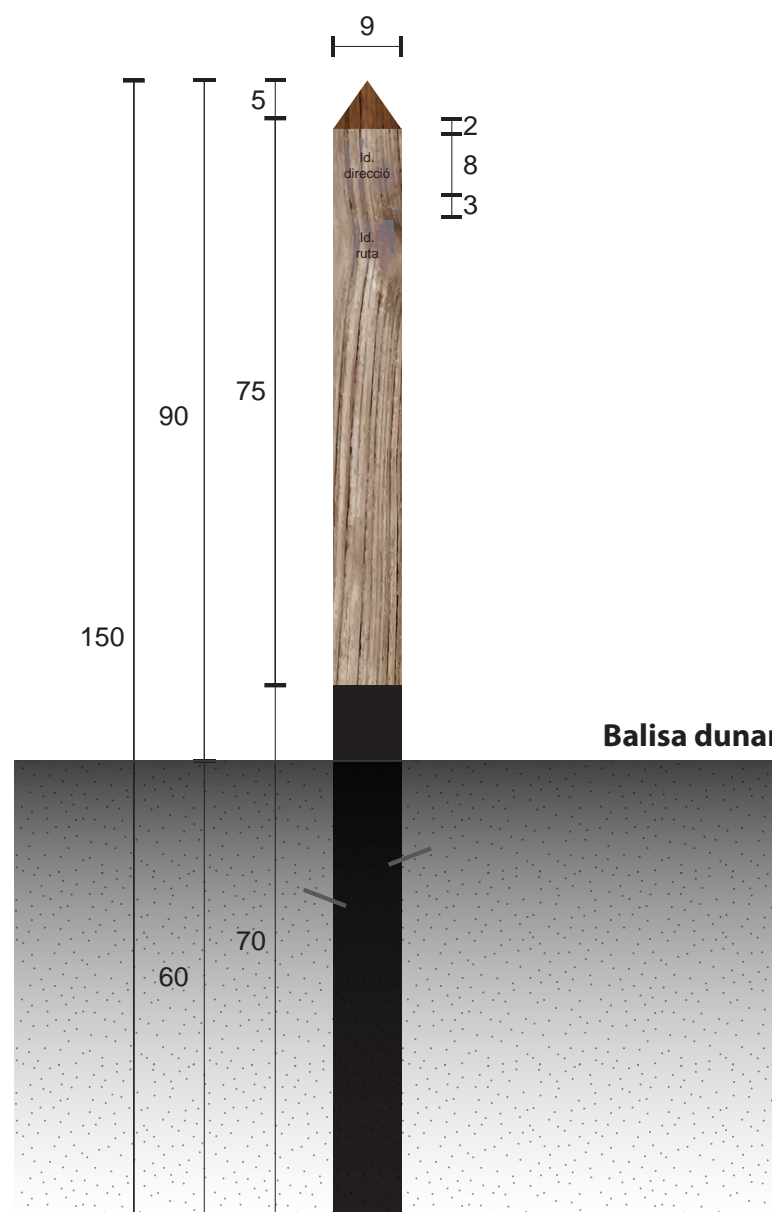
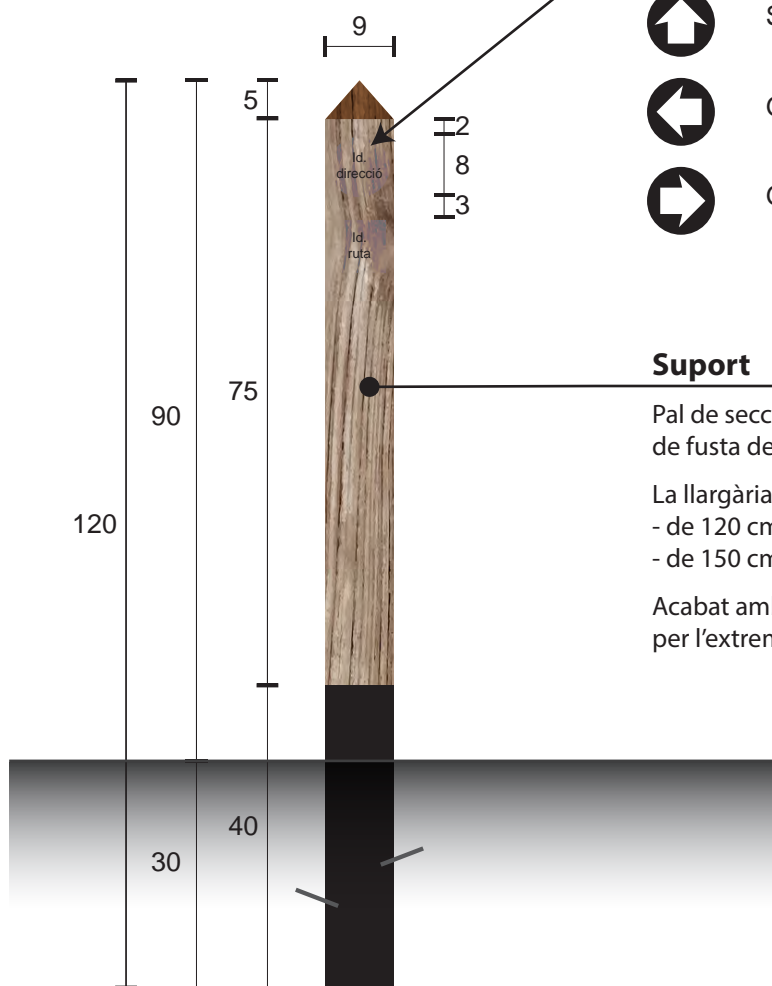

Elements de senyalització

Senyalització de Rutes Senderistes, 2023

Senyals direccionals de confirmació o gir (balisa)
 Cotes en centímetres



Cartell

Panell amb compost d'alumini de 3 mm de gruix, de 400 x 300 mm amb tall net i sense irregularitats.

Suport

Pal de 220 cm de secció quadrada de 9 x 9, de fusta de sepi, abet o similar. Acabat amb punta piramidal de 5 cm per l'extrem superior.

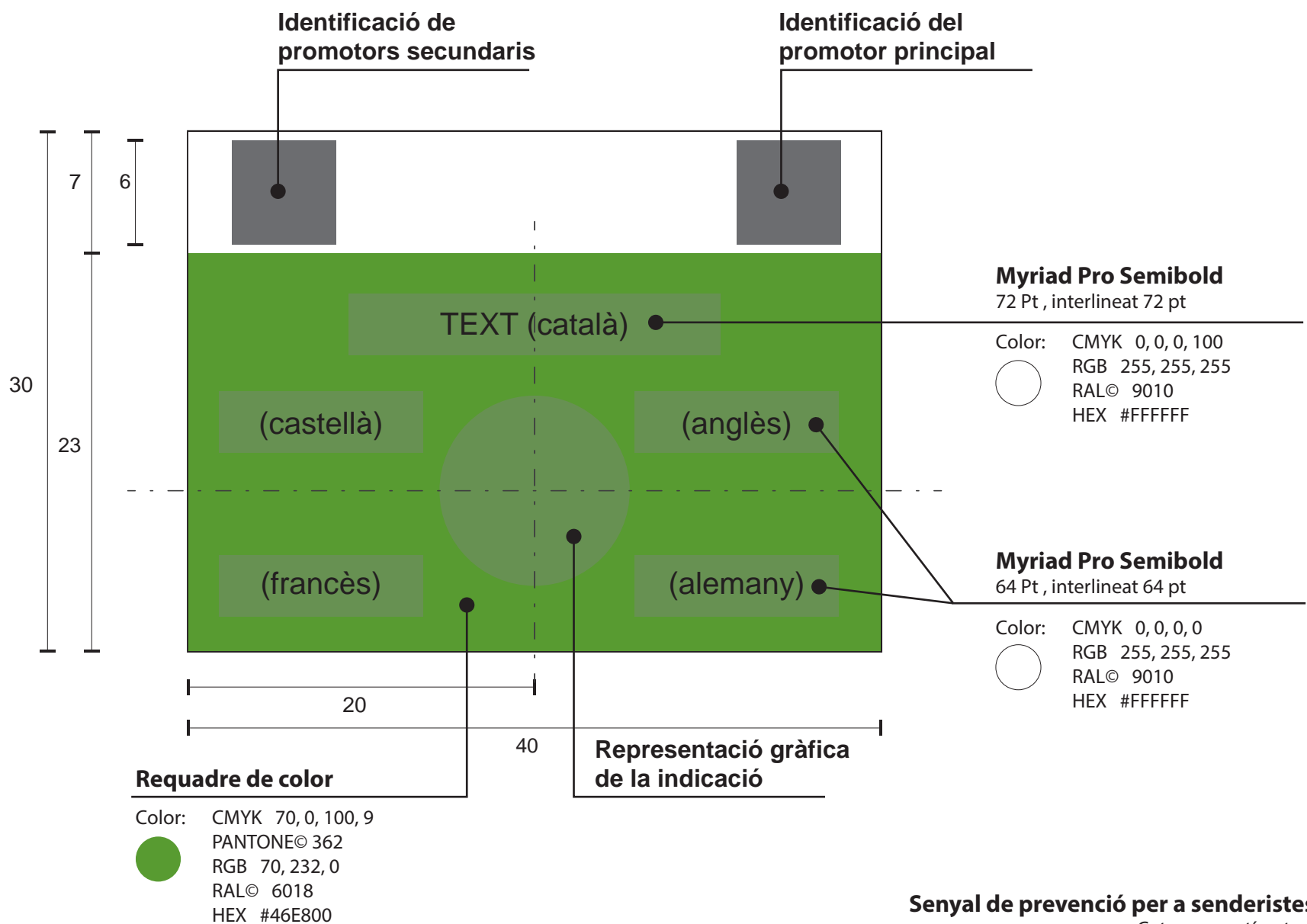

Elements de senyalització

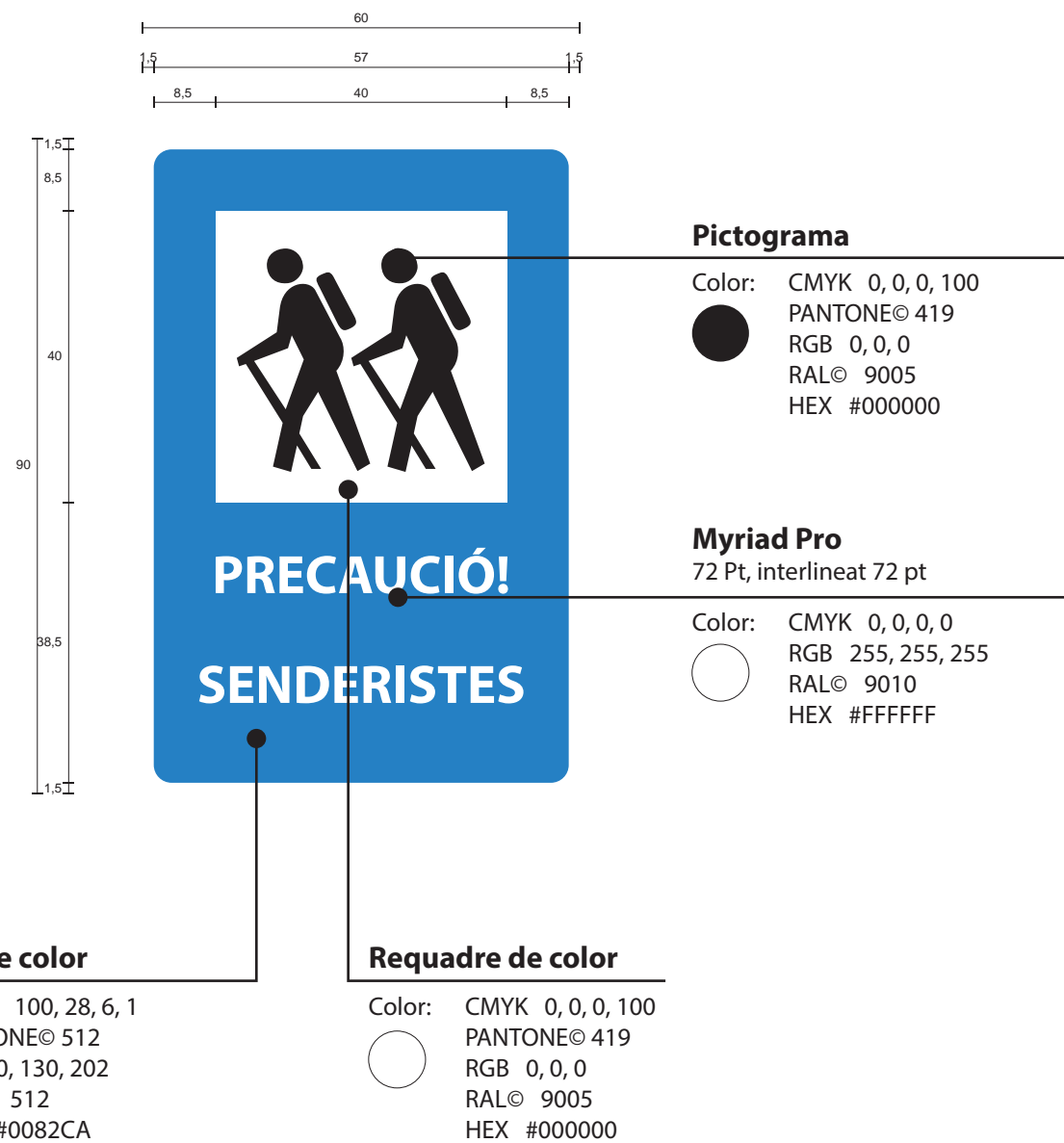
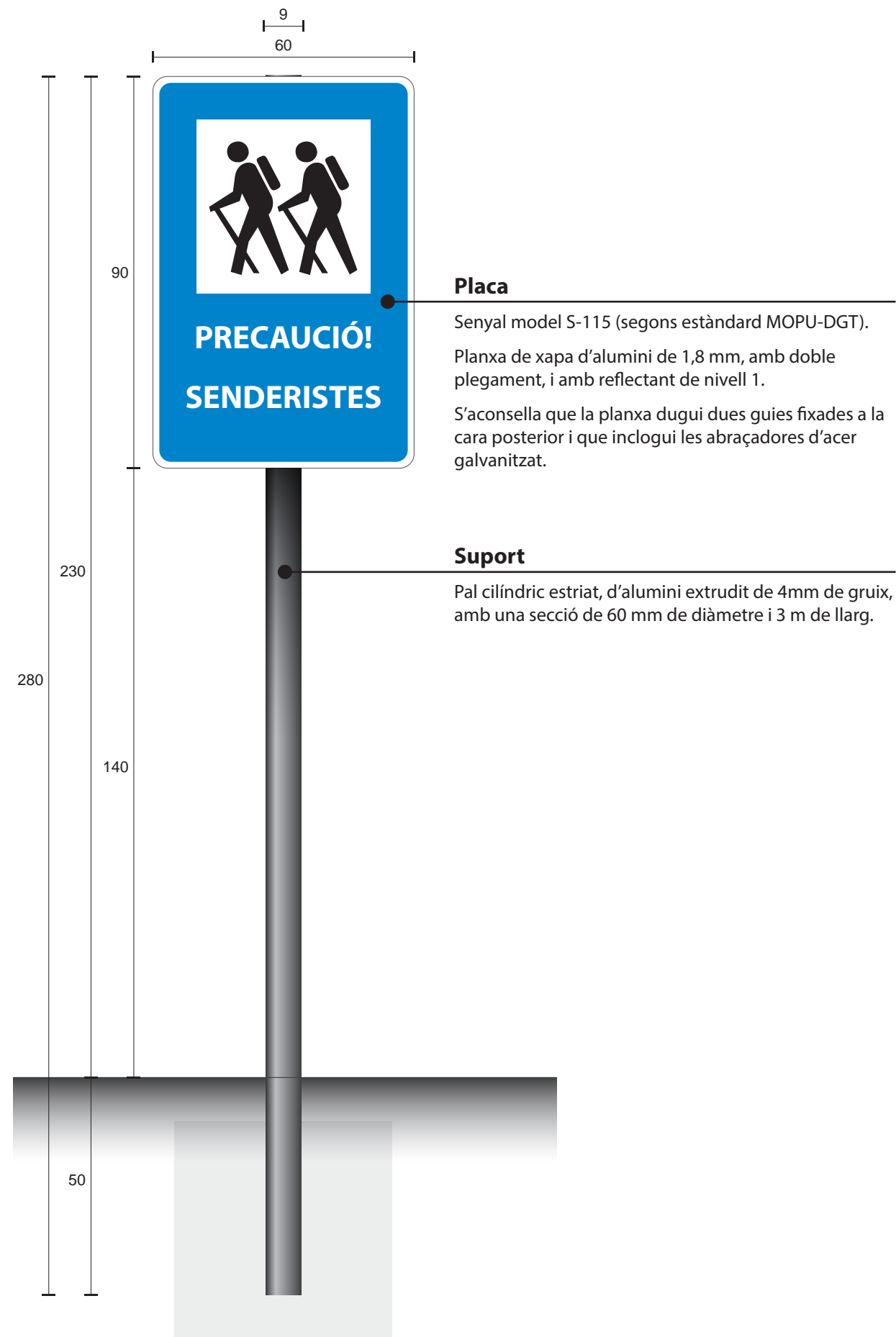

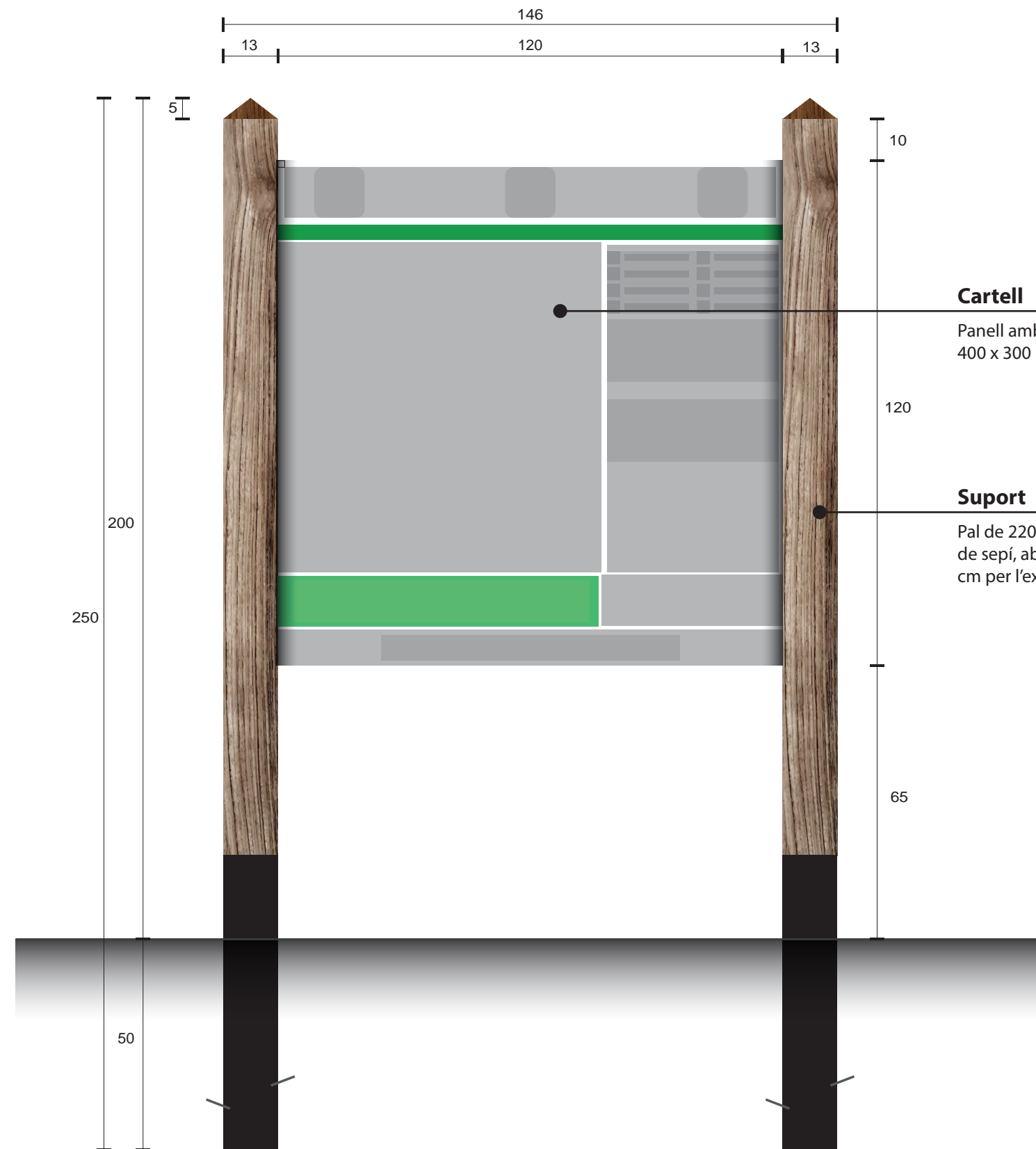

Cartell

Panell amb compost d'alumini de 3 mm de gruix, de 400 x 300 mm amb tall net i sense irregularitats.

Suport

Pal de 220 cm de secció quadrada de 13 x 13, de fusta de sepí, abet o similar. Acabat amb punta piramidal de 5 cm per l'extrem superior.

Elements de senyalització

Senyalització de Rutes Senderistes, 2023

Panell informatiu d'itineraris
Cotes en centímetres

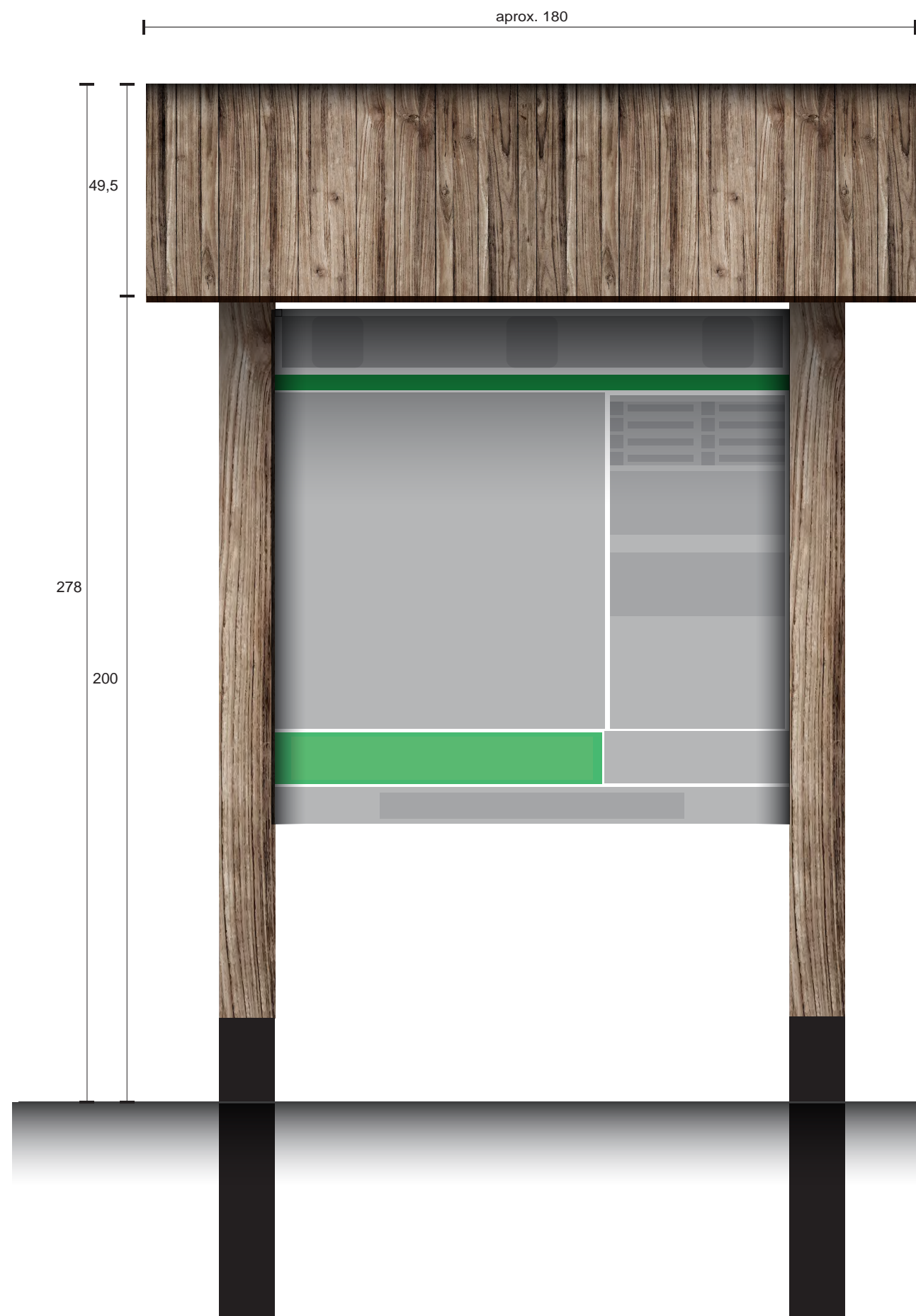

Teulada

Coberta a dues aigües de tauler encadellat.
 Pendent de 45°, conformada per dues encavallades de fusta subjectes als suports verticals, que sustenten els panells que cobreixen cada una de les dues vessants.

Elements de senyalització

Senyalització de Rutes Senderistes, 2023

Panell informatiu d'itineraris amb teulada
 Cotes en centímetres

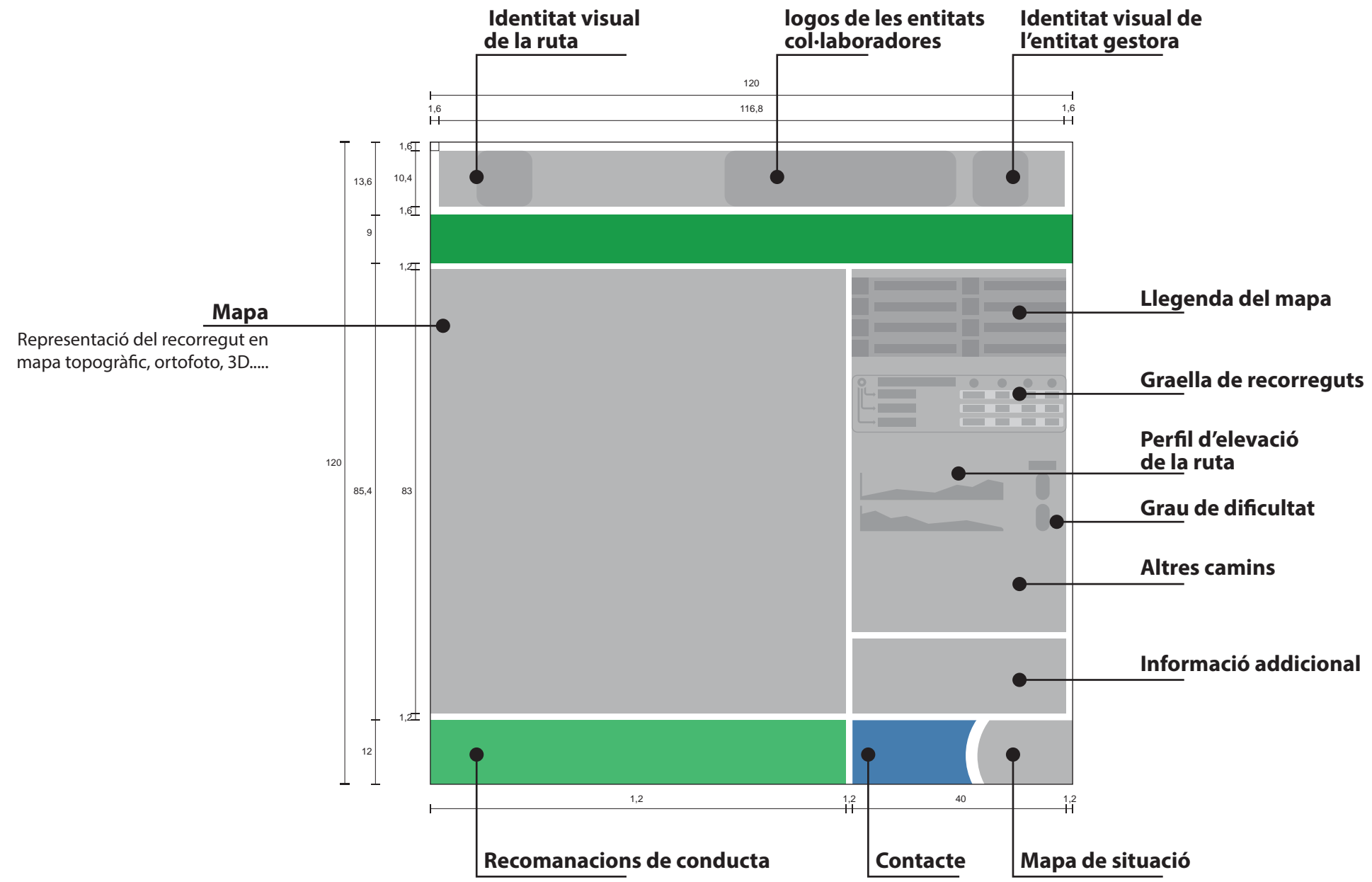
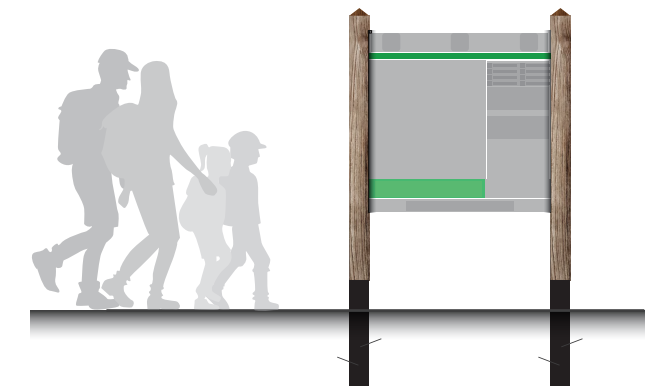

Franja Superior

Identificació de l'autoritat de gestió, promotors o col·laboradors, per mitjà dels seus logotips o marques corporatives. Quan la ruta o el camí disposi d'una identitat visual corporativa pròpia, es podrà incloure a l'esquerra d'aquesta franja.

Franja central

Conté la informació gràfica i descriptiva sobre l'aspecte que d'interès al qual fa referència relativa a la ruta i tota aquella informació necessària per tal d'interpretar-la correctament:

- Mapa
- Informació tècnica
- Informació addicional

Franja inferior

Recull recomanacions, pautes de conducta i informació més genèrica.

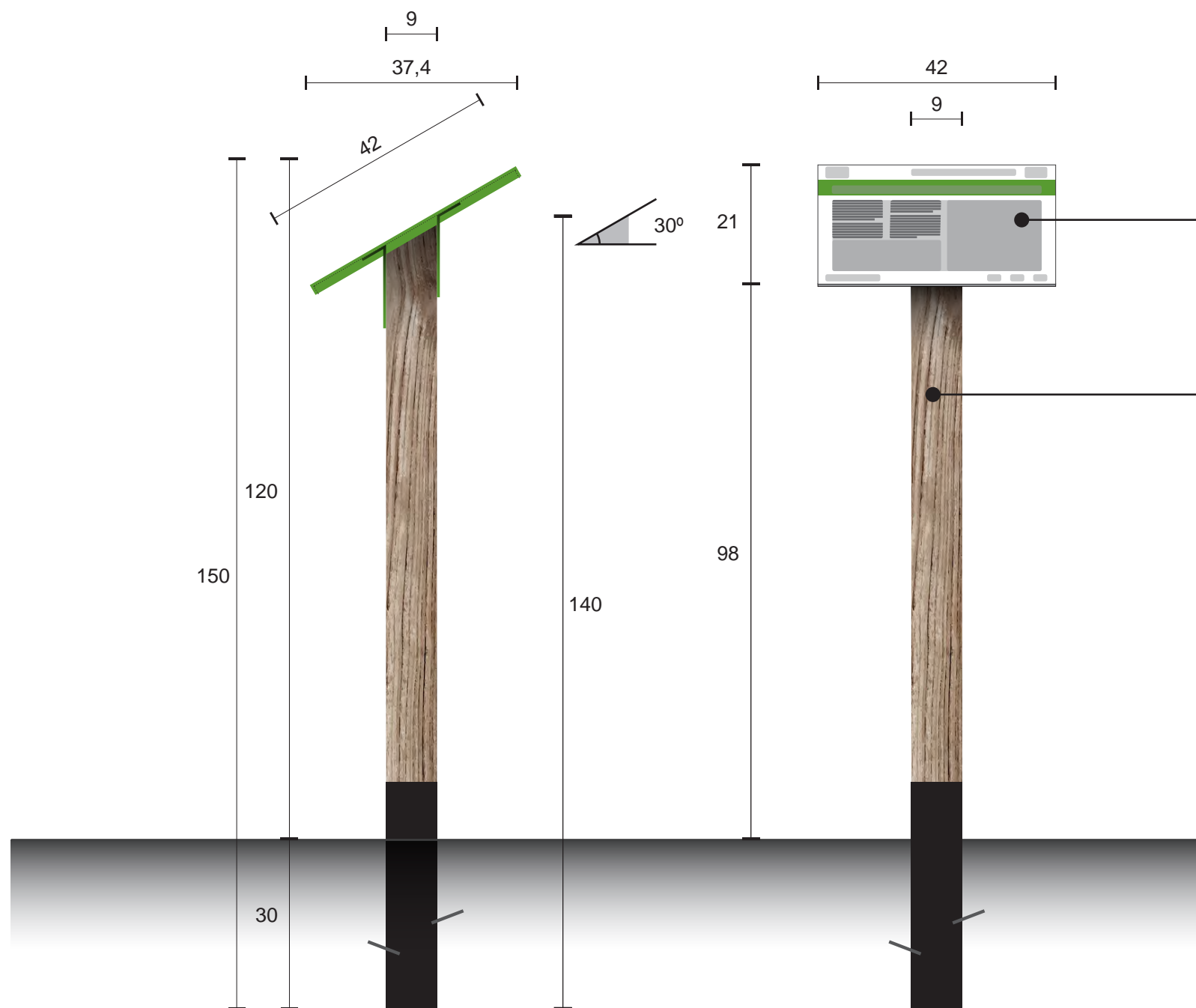

Cartell

Panell amb compost d'alumini de 3 mm de gruix, de 420 x 420 mm amb tall net i sense irregularitats.

Suport

PPal de secció quadrada de 9 x 9 x 140 cm, de fusta de sepí, abet o similar. Acabat amb tall oblic de 30° a l'extrem superior. L'extrem inferior anirà pintat amb una emulsió bituminosa negra fins a 40 cm d'alçada.

Exemples de distribució de l'espai:

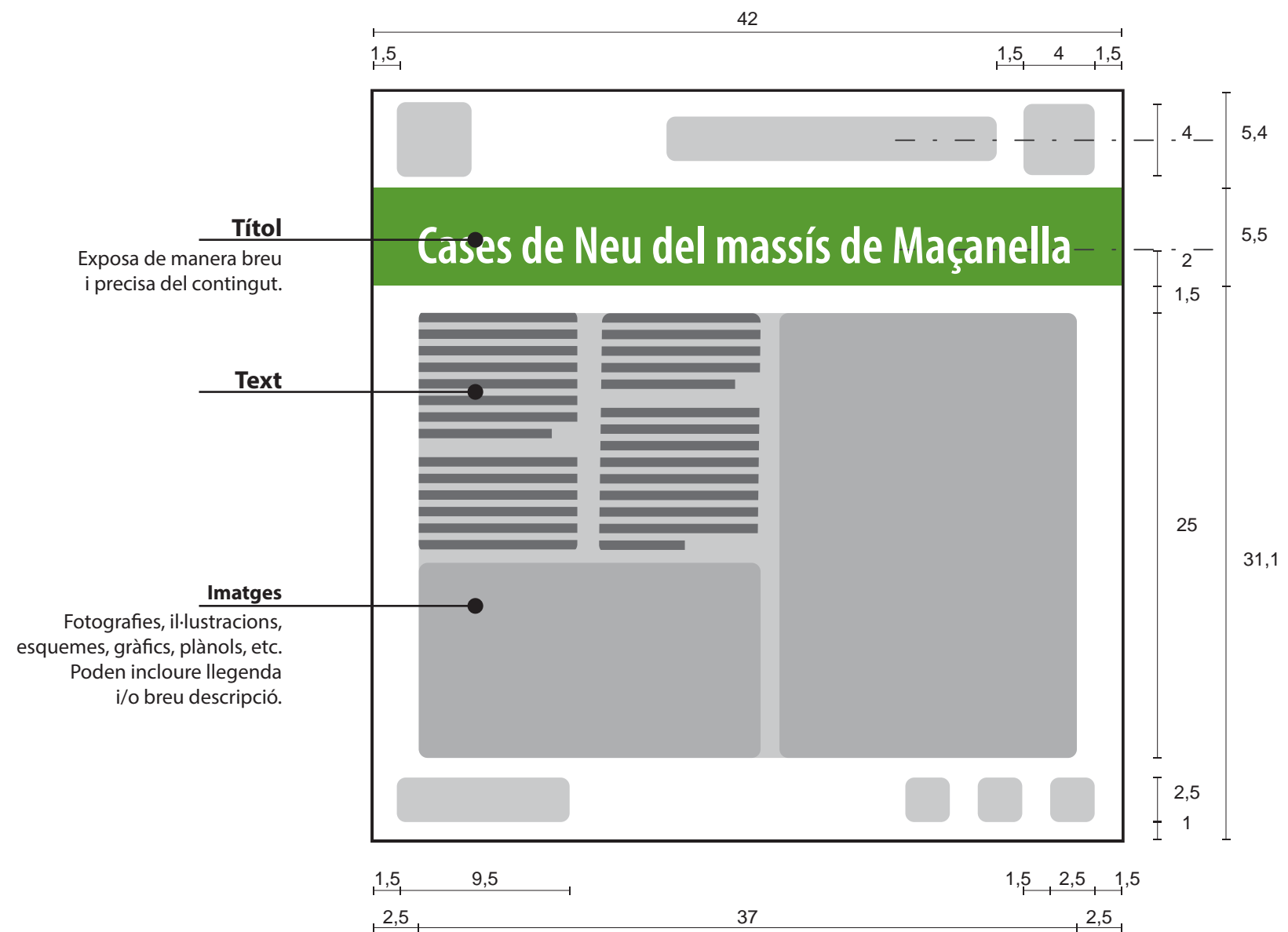
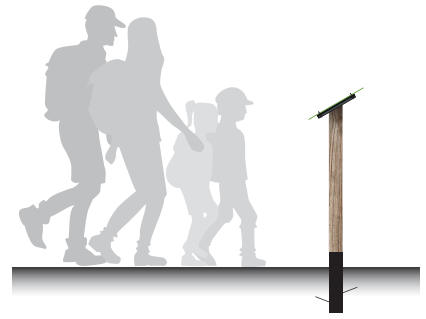

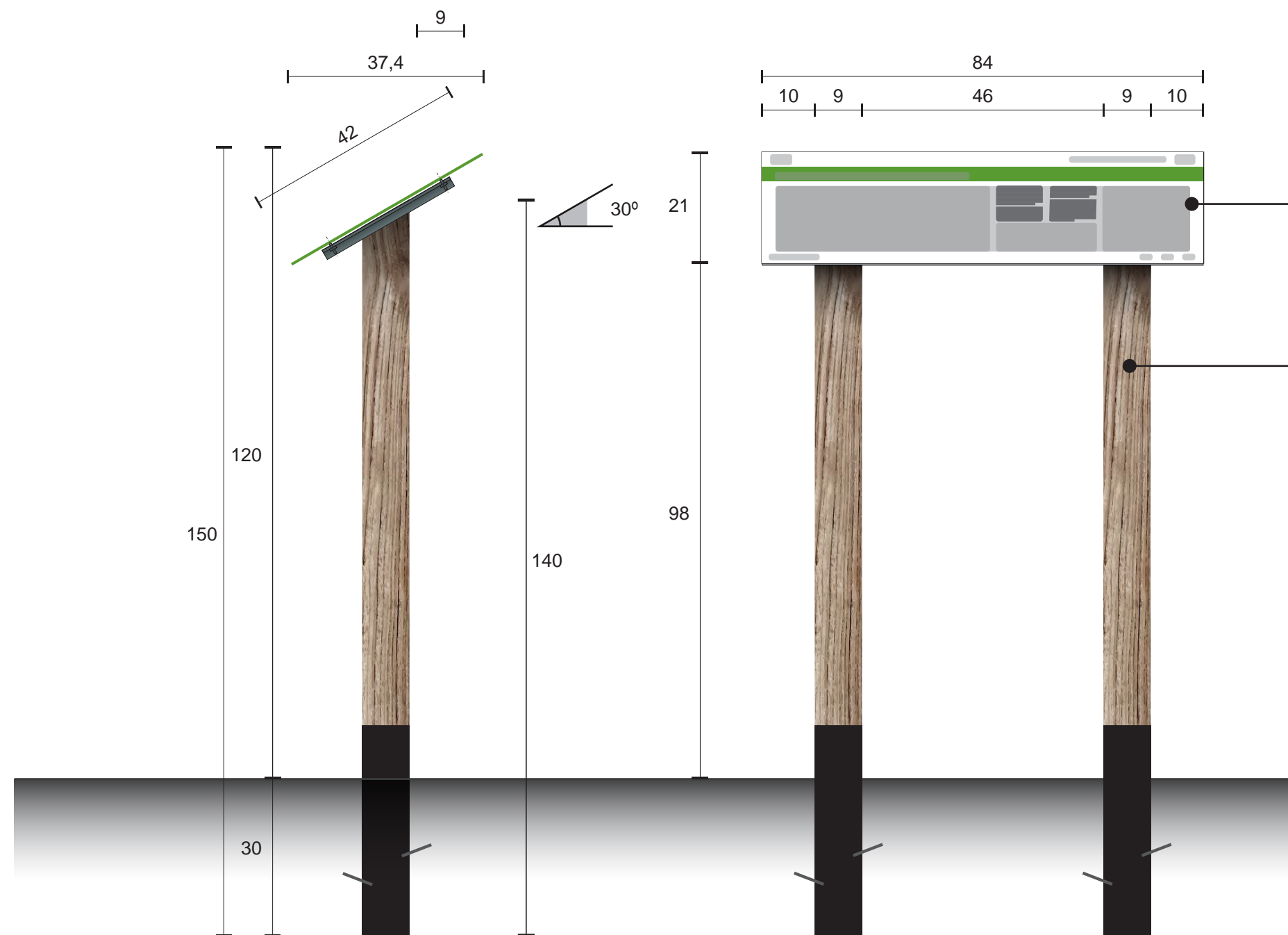

Cartell

Panell amb compost d'alumini de 3 mm de gruix, de 840 x 420 mm amb tall net i sense irregularitats.

Suport

2 pals de secció quadrada de 9 x 9 x 140 cm, de fusta de sepí, abet o similar. Acabat amb tall oblic de 30° a l'extrem superior. L'extrem inferior anirà pintat amb una emulsió bituminosa negra fins a 40 cm d'alçada.

Elements de senyalització

Senyalització de Rutes Senderistes, 2023

Taula interpretativa
Cotes en centímetres



- Franja Superior**
Identificació del nom del projecte o ruta al qual fa referència el cartell, i identificació de l'autoritat de gestió, promotors o col·laboradors, per mitjà dels seus logotips o marques corporatives.
- Franja central**
Conté la informació gràfica i descriptiva sobre l'aspecte que d'interès al qual fa referència. Degut al seu espai tant reduït es recomana que estiguin redactats només en un idioma.
- Franja inferior**
Espai reservat als per a introduir enllaços i logos addicionals.

Annex recursos gràfics

Classificació:

- Simbologia general.
- Simbologia mapa panell.
- Simbologia de conducta.

Simbologia general



Senderista



Senderistes



Refugi





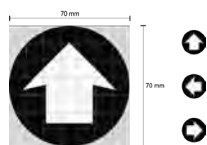



Aparcament



Fletxes balisa

Simbologia mapa panell

	Nord		Arbre singular
	Escala		Àrea de pícnic
	Alimentació		Basílica
	Allotjament		Castell / Torre
	Aparcament		Capella / Ermita
	Autocar		Jardí botànic
	Cafeteria		Mirador
	Àpats		Museu
	Atenció sanitària		Zona d'acampada
	Taxi		
	Tramvia		
	Tren		

Simbologia de conducta

	En cas d'urgència telefonau a l'112
	Compte quan anau per carretera
	Transitau només pels camins senyalitzats
	Duis els cans fermats
	Portau sempre els fems amb vosaltres
	Està totalment prohibit encendre foc
	Respectau els animals i les plantes
	Respectau la tranquil·litat de la natura